

В. ЛУШНИКОВ

ШКОЛА
ИГРЫ
НА АККОРДЕОНЕ

ПЕРЕИЗДАНИЕ

МОСКВА
«СОВЕТСКИЙ КОМПОЗИТОР»
1991

ОТ АВТОРА

Данная Школа является вторым переработанным изданием. Она предназначена для широкого круга обучающихся игре на аккордеоне и может служить методическим пособием для педагогов.

Школа состоит из двух частей, рассчитанных на пятилетний курс обучения; ее содержание определяется программными требованиями детских музыкальных школ.

Настоящее издание существенно отличается от предыдущего: изменилось содержание внутри каждого раздела и в значительной степени изменен репертуар. Многие пьесы специально написаны для аккордеона. При подборе репертуара учитывались доступность произведений, их учебная ценность и художественное содержание. Школа содержит обработки народных мелодий, классические произведения, пьесы советских композиторов, песни, этюды, упражнения. В ряде пьес имеются варианты, рассчитанные на различную подвинутость учащегося. В целях совершенствования исполнительской технологии переработаны и дополнены разделы, связанные с работой исполнительского аппарата; расширены разделы, предназначенные для учителя музыки, введены новые разделы, такие, как «Закрепление пройденного», «Разучивание гамм, арпеджио, аккордов» и др.

Основное внимание автор уделяет воспитанию у учащегося увлеченности музыкальным искусством, активизации творческих способностей. В связи с этим предусмотрены упражнения и задания, развивающие самостоятельность и творческую активность ученика; большое значение придается развитию ритмического чувства и музыкального слуха, мысленных музыкально-слуховых представлений.

Школа рекомендует постоянное использование на практических занятиях теоретического материала, что должно содействовать овладению инструментом. Этот материал закрепляется с помощью специальных упражнений на аккордеоне.

Просим отзывы, пожелания и замечания присылать по адресу: 103006, Москва К-6, Садовая-Триумфальная ул., 14—12, Всесоюзное издательство «Советский композитор», редакция литературы для народных инструментов.

В. Лушников

СОДЕРЖАНИЕ

От автора	2	21. <i>Степь да степь кругом.</i> Русская народная песня	34
Краткие сведения об аккордеоне	3	Вольта	34
Посадка аккордеониста и положение инструмента при игре	4	Извлечение баса и аккорда в разных поперечных рядах	34
О ведении меха	6	22. <i>Птичка.</i> Детская песенка	35
Разучивание музыкальных произведений	8	23. Е. Гнесина. <i>Этюд</i>	35
Чтение нот с листа	9	24. <i>Во поле береза стояла.</i> Русская народная песня	36
Работа над развитием слуха	9	Восьмые ноты	36
Об аппликатуре	11	25. М. Иорданский. <i>Голубые санки</i>	37
Учитель музыки и работа в классе	12	26. <i>Осень.</i> Детская песенка	37
		27. М. Качурбина. <i>Мишка с куклою танцуют полечку</i>	37
I часть		Затакт	38
ПЕРВЫЙ ГОД ОБУЧЕНИЯ		28. <i>Ах вы, сени мои, сени.</i> Русская народная песня	38
Первоначальные занятия	14	Знаки изменения высоты звуков (знаки альтерации)	38
Извлечение звуков на аккордеоне	14	29. Д. Томпсон. <i>В горах</i>	39
О регистрах	16	30. <i>Коровушка.</i> Русская народная песня	39
Подготовительные пальцевые упражнения	16	31. В. Лушников. <i>Этюд</i>	39
Запись высоты и длительности звуков. Паузы	17	Кистевое и пальцевое стаккато	40
Упражнения на правой клавиатуре	18	32. Г. Беренс. <i>Этюд</i>	40
Левая клавиатура	20	33. Д. Кабалевский. <i>Маленькое скерцо</i>	41
Упражнения на левой клавиатуре	20	Акцент	41
Освоение мажорных аккордов	21	34. <i>Полянка.</i> Русская народная песня	41
Игра двумя руками	22	35. <i>Польский народный танец</i>	42
Стаккато	23	Портаменто	42
Исполнение в одной позиции	24	36. <i>Я на горку шла.</i> Русская народная песня	42
1. Прибаутка	24	Четверть с точкой	43
Фраза. Предложение	24	37. <i>Заиграй, моя волынка.</i> Русская народная песня	43
2. <i>Как под горкой, под горой.</i> Русская народная песня	24	38. Л. Бекман. <i>Елочка</i>	44
Легато	25	39. <i>Журавель.</i> Украинская народная песня (дуэт)	44
3. А. Денисов. <i>Полька</i>	25	Альтерация на левой клавиатуре	45
4. В. Лушников. <i>Этюд</i>	25	40. <i>Гей, по дороге.</i> Русская народная песня	45
Динамические оттенки (нюансы)	26	41. <i>Армянская народная песня</i>	45
5. <i>Пчелка.</i> Болгарская народная песня	26	Вспомогательный ряд левой клавиатуры	46
6. В. Лушников. <i>Хоровод</i>	26	42. А. Чиняков. <i>Бодрая песенка</i>	46
7. В. Лушников. <i>Танец</i>	27	43. <i>Собачка потерялась.</i> Американская народная песня	47
8. <i>Ах, во саду, саду.</i> Русская народная песня	27	О выразительности исполнения	47
9. В. Лушников. <i>Этюд</i>	28	Кульминация	47
Перемещение позиций	28	44. <i>Среди долины ровные.</i> Русская народная песня	47
10. Д. Кабалевский. <i>Маленькая полька</i>	28	45. Г. Телеман. <i>Пьеса</i>	48
11. В. Лушников. <i>Этюд</i>	29	46. А. Салин. <i>Вальс</i>	49
12. <i>Веселые гуси.</i> Украинская народная песня	29	47. <i>Селезень.</i> Русская народная песня. Обработка Н. Владыкиной-Бачинской	50
13. В. Лушников. <i>Шутка</i>	30	Двойные ноты	50
ОСВОЕНИЕ МИНОРНЫХ АККОРДОВ И ДОМИНАНТСЕПТАККОРДОВ		48. Л. Шитте. <i>Этюд</i>	51
14. <i>Не летай, соловей.</i> Русская народная песня	30	49. В. Жигалов. <i>Этюд</i>	51
15. <i>В лесу калина.</i> Русская народная песня	31	50. <i>Вдоль да по речке.</i> Русская народная песня. Обработка В. Лушникова	51
16. В. Лушников. <i>Мелодия</i>	31	Мажорная гамма. Лад. Тональность	52
Нон легато	31	Тональность до мажор	53
17. <i>Во саду ли, в огороде.</i> Русская народная песня	32	51. В. Лушников. <i>Этюд</i>	54
18. <i>Шуточная.</i> Русская народная песня	32	52. Л. Бетховен. <i>Танец</i>	55
Нота с точкой	33		
19. <i>Козлик.</i> Детская песенка	33		
20. В. Лушников. <i>Маленький вальс</i>	33		

Исполнение мажорных гамм на левой клавиатуре	55	Ми минор	84
53. В. Жигалов. <i>Этюд</i>	56	91. И. Кореневская. <i>Осенью</i>	84
54. В. Лушников. <i>Этюд</i>	57	92. <i>Дивлюсь я на небо</i> . Украинская народная песня	85
Тональность соль мажор	57	Ре минор	85
55. К. Черни. <i>Этюд</i>	57	93. А. Пахмутова. <i>Песня о тревожной молодости</i>	85
56. В. Моцарт. <i>Отрывок из оперы «Дон-Жуан»</i> (дуэт)	58	94. Д. Циполи. <i>Менуэт</i>	86
57. <i>Петушок</i> . Латышская народная песня. Обработка В. Лушникова	58	Триоль	86
Минорный лад	59	95. Л. Шитте. <i>Этюд</i>	87
58. <i>Ивушка</i> . Русская народная песня	60	96. К. Гурлит. <i>Этюд</i>	88
59. В. Лушников. <i>Простой мотив</i>	61	Синкопа	88
Арпеджио	61	97. <i>Маленький краковяк</i> . Польский народный танец	89
60. Шитте—Лушников. <i>Этюд</i>	62	98. Л. Бетховен. <i>Экоссез</i> . Шотландский танец	89
61. <i>Тирольский вальс</i>	63	Интервалы на правой клавиатуре	90
Тональность фа мажор	63	99. Л. Шитте. <i>Этюд</i>	90
62. А. Салин. <i>Этюд</i>	64	100. <i>Пастушок</i> . Чешская народная песня. Обработка В. Лушникова	91
63. <i>Английская песенка</i> . Обработка В. Лушникова	64	101. <i>Смело, товарищи, в ногу!</i> Революционная песня	92
64. А. Чиняков. <i>Этюд</i>	65	102. В. Бухвостов. <i>Этюд</i>	93
65. <i>Как на тоненький ледок</i> . Русская народная песня (дуэт)	65	Интервалы на левой клавиатуре	94
Шестнадцатые	66	103. Л. Шитте. <i>Этюд</i>	94
66. <i>Янка</i> . Белорусская полька	66	104. Д. Кабалевский. <i>Сказочка</i>	95
67. К. Черни. <i>Этюд</i>	67	Выдержанные звуки	96
68. <i>Старинный танец</i>	67	105. В. Дементьев. <i>Эхо</i>	96
Мотив и фраза	68	106. В. Иванов. <i>Детская полька</i>	97
69. <i>Ой, пид вишнею</i> . Украинская народная песня	68	Полифония	97
70. <i>Я с комариком плясала</i> . Обработка А. Лядова (дуэт)	68	107. <i>Ты не стой, не стой, колодец</i> . Русская народная песня	97
71. <i>Камаринская</i> . Обработка В. Лушникова	69	108. Г. Перселл. <i>Ария</i>	98
72. П. Чайковский. <i>Старинная французская песенка</i>	70	109. В. Моцарт. <i>Менуэт</i>	99
Закрепление пройденного	71	Закрепление навыков	99
73. А. Гурилев. <i>Песенка</i>	71	110. Й. Гайдн. <i>Менуэт</i>	99
74. В. Лушников. <i>Романс</i>	72	111. Л. Бетховен. <i>Романс</i>	100
75. Ф. Андриев. <i>Пиццикато</i>	72	112. В. Иванов. <i>Песня без слов</i>	102
76. В. Дементьев. <i>Хорошее настроение</i>	73	113. А. Хачатурян. <i>Вальс</i>	103
77. <i>На зеленом лугу</i> . Русская народная песня. Обработка В. Лушникова	73	114. А. Судариков. <i>Рано утром</i>	104
78. В. Дементьев. <i>Этюд</i>	74	115. <i>Полька</i> . Обработка В. Жигалова	105
79. Г. Беренс. <i>Этюд</i>	75	116. <i>На горе-то калина</i> . Русская народная песня. Обработка В. Лушникова	106
80. В. Лушников. <i>Этюд</i> на русскую тему	75	117. Л. Шитте. <i>Этюд</i>	106
81. В. Лушников. <i>Этюд</i>	76	118. Ф. Бейер. <i>Этюд</i>	107
		119. А. Лешгорн. <i>Этюд</i>	108
		120. К. Черни. <i>Этюд</i>	109

ВТОРОЙ ГОД ОБУЧЕНИЯ

Применение регистров	77
Восьмая с точкой и шестнадцатая	78
82. В. Дементьев. <i>Мазурка</i>	78
83. Е. Кузнецов. <i>Танец</i>	79
84. Ф. Шуберт. <i>Форель</i>	80
Короткие арпеджио	80
85. А. Биль. <i>Этюд</i>	81
86. В. Лушников. <i>Танец</i>	81
Форшлаг	82
87. Г. Беренс. <i>Этюд</i>	82
88. Ф. Шуберт. <i>Экоссез</i>	83
Минорные тональности	83
Ля минор	83
89. А. Салин. <i>Этюд</i>	83
90. А. Гедике. <i>Пьеса</i>	84

II часть

Краткие рекомендации	110
----------------------	-----

ТРЕТИЙ ГОД ОБУЧЕНИЯ

Мордент	112
121. Н. Голубовская. <i>Этюд</i>	113
Трель	113
122. К. Черни. <i>Этюд</i>	114
123. Й. Гайдн. <i>Танец</i>	115
Репетиция	116
124. К. Черни. <i>Этюд</i>	116
125. А. Верстовский. <i>Песня Торопа</i> из оперы «Аскольдова могила»	117
Длинные арпеджио	119

126. Л. Бетховен. <i>Немецкий танец</i>	119	Тремоло	146
Трезвучия и их обращения	120	146. А. Судариков. <i>Веселая игра</i>	146
127. Д. Кабалевский. <i>Токката</i>	121	147. <i>Латышский народный танец</i> . Обработка В. Жигалова	147
Обращения трезвучий на левой клавиатуре	124	148. Е. Кузнецов. <i>Гармошка-говорушка</i>	148
128. Л. Бетховен. <i>Менуэт</i>	125	149. В. Иванов. <i>Вариации на тему русской народной песни «Посею лебеду»</i>	149
Вариации	126	150. Д. Шостакович. <i>Танец</i>	152
129. И. Прач. <i>Тема и вариация</i>	127	151. С. Прокофьев. <i>Марш</i>	153
130. <i>Как ходил-гулял Ванюша</i> . Русская народная песня. Обработка В. Лушников	128	152. Г. Пахульский. <i>Мечты</i>	155
131. <i>Венгерский чардаш</i> . Обработка В. Лушников	129	153. В. Калининков. <i>Грустная песенка</i>	156
132. Р. Глиэр. <i>Гимн Великому городу</i> из балета «Медный всадник»	130	154. М. Глинка. <i>Марш Черномора</i> из оперы «Руслан и Людмила»	157
133. Д. Кабалевский. <i>Веселое путешествие</i>	131	155. А. Джулиани. <i>Тарантелла</i>	160
134. М. Глинка. <i>Полька</i>	132	156. И. Брамс. <i>Венгерский танец № 5</i>	161
135. А. Грибоедов. <i>Вальс</i>	134	157. Л. Бетховен. <i>Сонатина</i>	163
136. Л. Делиб. <i>Мазурка</i> из балета «Копелля»	135	158. А. Диабелли. <i>Рондо</i>	164
137. Й. Гайдн. <i>Пьеса</i>	136	159. В. Моцарт. <i>Легкая сонатина</i>	167
138. Т. Хаслингер. <i>Сонатина</i>	137	160. Е. Голубев. <i>Хорал</i>	169
139. Н. Любарский. <i>Песня</i>	138	161. П. Чекалов. <i>Инвенция № 3</i>	170
140. И. С. Бах. <i>Ария</i>	139	162. Д. Циполи. <i>Фугетта</i>	170
141. К. Черни. <i>Этюд</i>	140	163. И. С. Бах. <i>Органная прелюдия до мажор</i>	171
142. В. Жигалов. <i>Этюд</i>	140	164. И. С. Бах. <i>Органная прелюдия ре минор</i>	173
143. Г. Салов. <i>Этюд</i>	141	165. Г. Бертини. <i>Этюд</i>	175
144. В. Бухвостов. <i>Этюд</i>	142	166. Ф. Бургмюллер. <i>Этюд</i>	176
ЧЕТВЕРТЫЙ И ПЯТЫЙ ГОДЫ ОБУЧЕНИЯ		167. А. Попов. <i>Этюд</i>	178
Хроматическая гамма	143	168. Г. Бертини. <i>Этюд</i>	179
145. К. Черни. <i>Этюд</i>	143	169. Л. Шитте. <i>Этюд</i>	181
Септаккорды	144	Гаммы, арпеджио, аккорды	183
		Разучивание гамм, арпеджио, аккордов	187
		Буквенные обозначения нот	188
		Музыкальные термины на итальянском языке	189

Учебное пособие

ВЛАДИМИР ВАСИЛЬЕВИЧ ЛУШНИКОВ
ШКОЛА ИГРЫ НА АККОРДЕОНЕ
Переиздание

Редактор В. Коростелев. Лит. редактор Л. Тихомирова. Техн. редактор О. Кузнецова.
Корректор Ю. Блинов.

Н/К

Подп. к печ. 16.04.91. Форм. бум. 60х90 1/8. Бумага офсетная № 1. Печать офсетная. Печ. л. 24,0.
Усл. печ. л. 24,0. Усл. кр.-отг. 25,33. Уч.-изд. л. 25,98. Тираж 50000 экз. Изд. № 3188. Зак. 130. Цена 7 р.

Издательство „Советский композитор“, 103006, Москва, К-6, Садовая-Триумфальная ул., 14-12

Московская типография № 6 Госкомпечати СССР
109088, Москва, Ж-88, Южнопортовая ул., 24

КРАТКИЕ СВЕДЕНИЯ ОБ АККОРДЕОНЕ

Какой купить аккордеон

Инструмент должен соответствовать возрасту и физическим данным учащегося. Нельзя приобретать инструмент «на вырост»: у ребенка может исчезнуть всякое желание заниматься музыкой.

Размер аккордеона определяется количеством клавиш правой клавиатуры. Для занятий в музыкальной школе или музыкальном кружке рекомендуются аккордеоны с диапазоном правой клавиатуры не менее 34 клавиш (черных и белых).

Качество инструмента

Внешний вид инструмента не определяет его качества. Основными показателями хорошего качества аккордеона являются:

1) малый расход воздуха при игре: это проверяется игрой полнозвучных аккордов на правой и левой клавиатурах одновременно;

2) мгновенный «ответ» (звучание) при самом слабом, чуть заметном движении меха; при резком движении меха звучание должно быть громким и также возникать сразу.

Количество регистров аккордеона является показателем его тембровых возможностей.

Устройство инструмента

Корпус аккордеона состоит из двух частей, соединенных мехом. Каждая часть корпуса имеет свою клавиатуру. Клавиатура из белых и черных клавиш предназначена для игры правой рукой. Вдоль правой клавиатуры расположены переключатели регистров. Включая тот или иной регистр, можно изменять тембровую окраску, насыщенность и высоту звука.

На другой части корпуса расположена кнопочная клавиатура для левой руки. Рядом с левой клавиатурой у многих аккордеонов также имеются регистры.

На правой клавиатуре обычно исполняется мелодия, на левой — аккомпанемент.

Мех, соединяющий правую и левую части корпуса, служит для нагнетания воздуха, который колеблет металлические голоса; в результате этого и возникает звук.

ПЛАНКА ГОЛОС



рис. 1

К правой части корпуса аккордеона прикреплены два плечевых ремня. При игре один надевается на правое, а другой — на левое плечо. Плечевые ремни обеспечивают устойчивость аккордеона во время игры. На крышке левой части корпуса имеется ремень, с помощью которого осуществляется движение меха.

О музыкальных занятиях

Занятия ребенка музыкой возлагают определенные обязанности и на родителей. Дети с гораздо большей охотой учатся, если родители проявляют интерес к их занятиям и к самой музыке. («Как мне нравится произведение, которое ты сейчас учишь, — говорит мама, — мне очень хотелось бы его послушать, когда ты выучишь его хорошо».)

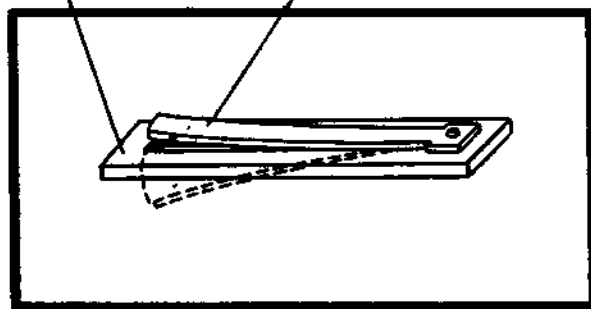
В меру возможностей родители должны вместе с детьми посещать концерты, спектакли, оперы, читать книги о музыке и композиторах. Необходимо побуждать и самого учащегося к чтению такой литературы, а также к слушанию музыкальных радио- и телепередач.

Нужно создать условия для спокойных домашних занятий ребенка и помочь ему составить расписание дня и недели.

В начальный период обучения родители могут оказать детям содействие и при выполнении заданий. Для этого надо познакомиться с требованиями педагога и методом занятий, посетив уроки в классе.

Следует поддерживать постоянную связь со школой и педагогом, проверять школьный дневник, осуществлять контроль за качеством и количеством занятий учащегося.

Самостоятельные (домашние) занятия учащегося

Для успешных занятий музыкой недостаточно одного стремления научиться играть, хотя увлеченность, интерес и являются основной движущей силой. Занятия музыкой — это труд, и тем более приятный, чем сильнее желание овладеть инструментом. Музыка дарит много радости лишь тому, кто много и настойчиво работает.

Важную роль играет правильный режим домашней работы. Необходимо заниматься регулярно каждый день. Учащийся должен приучить себя к строгому распорядку дня, отведя определенные часы для занятий музыкой. Заниматься нужно столько, чтобы результатами домашней работы был доволен и сам учащийся, и педагог. Время, необходимое для выполнения задания, зависит от прилежания и способностей ученика, но в среднем рекомендуется заниматься:

1-й год обучения	—	один-полтора часа в день
2-й	—»—	— полтора-два часа в день
3-й	—»—	— два —»—
4-й	—»—	— два-три —»—
5-й	—»—	— три —»—

Во время занятий ничто не должно отвлекать учащегося. Однако полное внимание сохраняется в течение непродолжительного времени: у детей, как правило, — не более 30 мин, у взрослых — 45 минут. Затем внимание рассеивается, появляется усталость. Работа идет успешнее, если через каждые 30—40 минут делать перерыв в 5—10 минут. (Более длительная пауза расхолаживает ученика, исчезает состояние «вработанности»). Можно заниматься в два приема в различное время дня.

Как заниматься

Желая дать ученику образец правильной работы, педагог часто строит урок так, как он рекомендует заниматься дома. В случае затруднений ученику бывает достаточно вспомнить урок, чтобы восстановить последовательность работы и выявить главное. Правильный метод занятий будет способствовать лучшему усвоению задания.

Успех занятий определяется не затраченным временем, а их содержанием, качеством. При неточной игре, плохом слышании текста, излишнем напряжении рук нельзя добиться хорошего исполнения, даже если заниматься целыми днями! Основной установкой должно быть: «У меня нет лишнего времени, чтобы играть с ошибками». Внимательность, сосредоточенность, целеустремленность являются залогом успешной работы.

ПОСАДКА АККОРДЕОНИСТА И ПОЛОЖЕНИЕ ИНСТРУМЕНТА ПРИ ИГРЕ

Посадка аккордеониста и положение инструмента значительно влияют на качество игры.

На аккордеоне следует играть сидя на жестком или полужестком стуле, расположившись примерно на половине сиденья. Высота сиденья должна позволять ногам опираться на полную ступню. Учащимся маленького роста требуется подставка под ноги.

Во время игры нужно сидеть свободно, прямо, не сутулясь, с небольшим наклоном вперед. При

этом вес туловища вместе с весом инструмента приходится на несколько точек опоры: на сиденье стула и ступни ног. Такая посадка обеспечивает хороший контакт с инструментом, сохранение осанки и наименьшую утомляемость исполнителя (рис. 2в). Не рекомендуется сидеть откинувшись на спинку стула (рис. 2б), так как корпус тела и инструмент утрачивают устойчивость и играющий быстро устает.

НЕПРАВИЛЬНО:

ПРАВИЛЬНО:



рис. 2

Для создания устойчивого положения инструмента очень важно хорошо отрегулировать плечевые ремни. Если ремни слишком длинные, их следует подтянуть или укоротить. Слишком короткие ремни прижимают инструмент к туловищу, что лишает исполнителя свободы движений и стесняет дыхание. Правый плечевой ремень должен быть значительно длиннее левого (рис. 3).

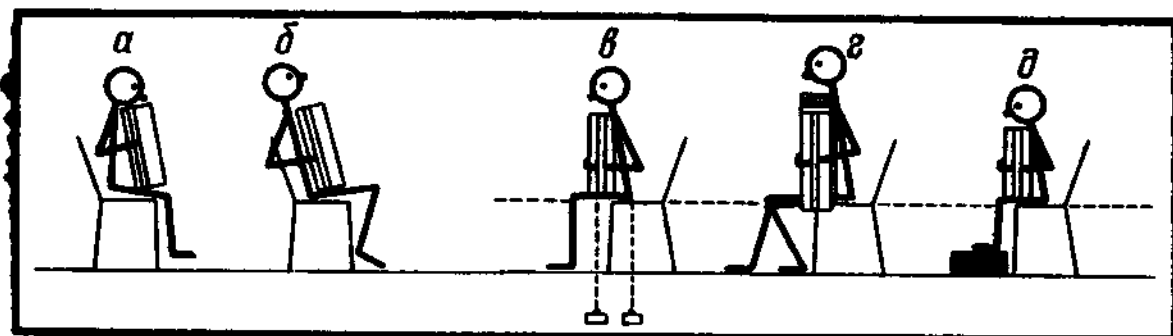

рис. 3

Это позволяет сместить инструмент в левую сторону так, чтобы сожнутый мех опирался на бедро левой ноги, а правая клавиатура была бы в поле зрения играющего и занимала положение, обеспечивающее спокойную работу правой руки без излишнего изгиба запястья (рис. 4, 5).



рис. 4 Правильное положение запястья



рис. 5

Неправильное положение запястья при слишком длинном левом плечевом ремне и коротком правом

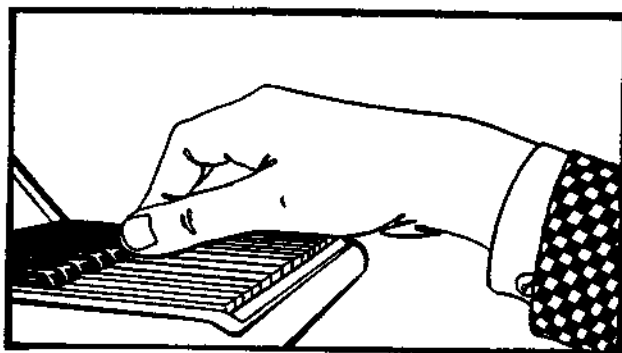
Если у исполнителя покатые плечи, то ремни надо скреплять сзади соединительным ремешком (рис. 6).

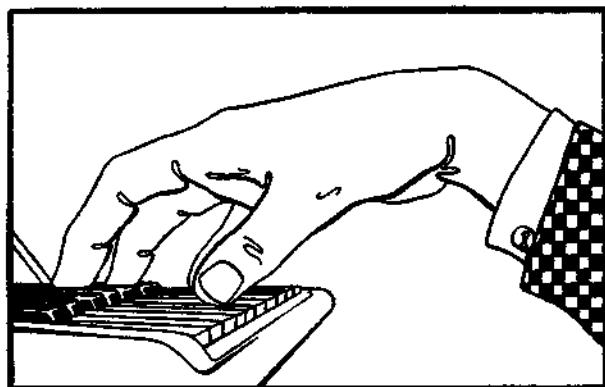

рис. 6

Для большей устойчивости инструмент надо ставить на колени отвесно. Бедро левой ноги должно быть параллельно полу (рис. 2в, г, д). Правая нога занимает более свободное положение, располагаясь обычно несколько ниже левой; можно выдвинуть ее вперед или, наоборот, отвести назад (рис. 2г, 7).

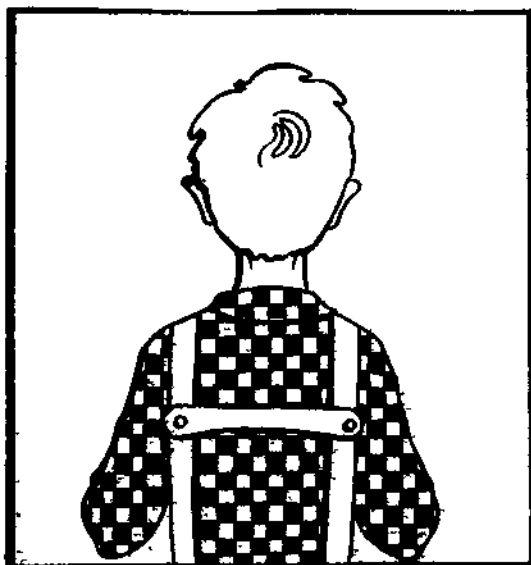

рис. 7

Ноги расставляются на различную ширину (рис. 8, 9). Гриф правой клавиатуры может упираться в бедро ноги, что обеспечивает устойчивость инструмента при сжиге меха. Не следует придерживать инструмент подбородком.

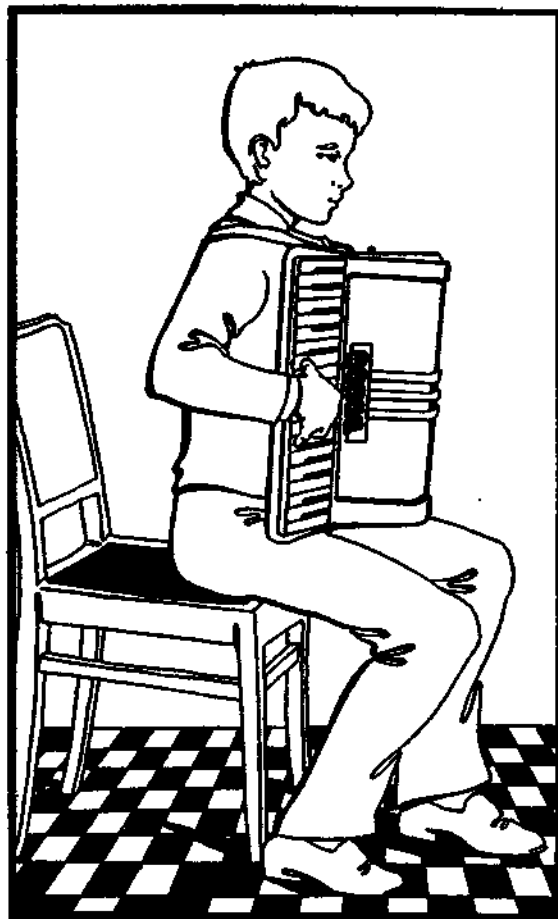

рис. 8

Аkkордеонист не должен постоянно смотреть на клавиатуру, так как это заставляет держать инструмент в неправильном, наклонном положении, в результате чего затрудняется применение 5-го паль-

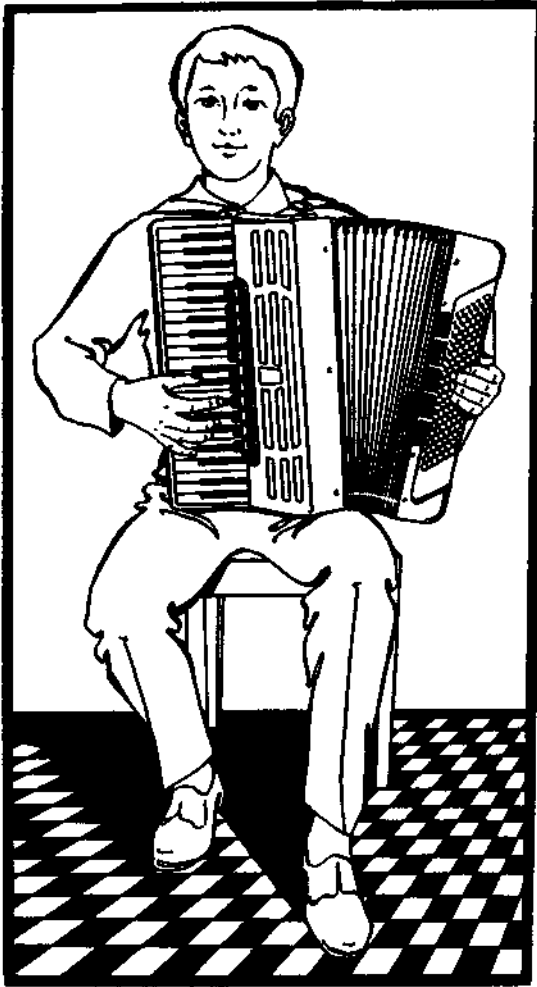

рис. 9

ца в нижней части клавиатур, и, кроме того, верхняя часть инструмента начинает давить на грудь играющего.

О ВЕДЕНИИ МЕХА

Ведение меха осуществляется левой рукой. Мех при игре движется веерообразно (рис. 10). Это облегчает равномерную подачу воздуха, необходимую для воспроизведения хорошего звука, и обес-

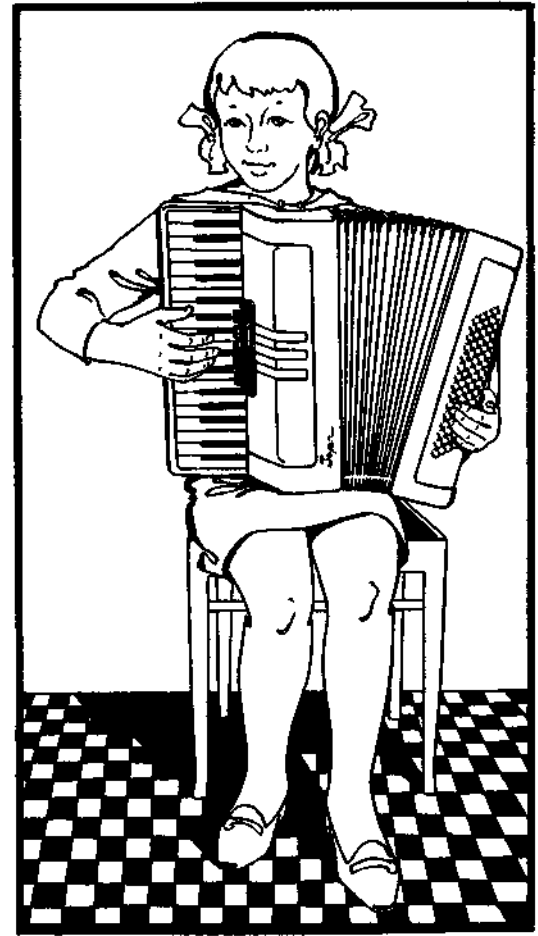
печивает устойчивое положение инструмента во время игры. Веерообразное ведение меха наиболее экономично, оно не требует больших усилий исполнителя.

ПРАВИЛЬНО



Рис. 10

НЕПРАВИЛЬНО

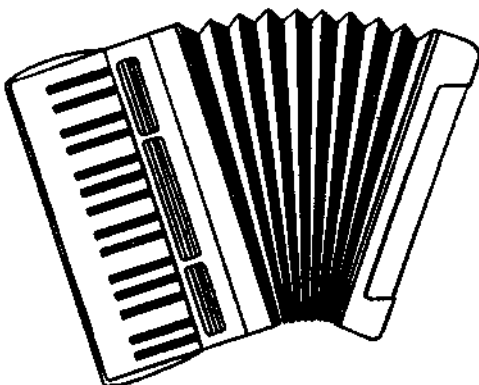

Рис. 11

Необходимо поупражняться в правильном ведении меха, пользуясь при этом воздушным клапаном или извлекая звуки на клавиатуре.

Аkkордеон не должен сдвигаться вправо при сжиге меха и влево при разжиге.

Не следует помогать ведению меха движением ног или корпуса тела. Это затрудняет управление мехом и отрицательно сказывается на качестве звука и технике исполнения.

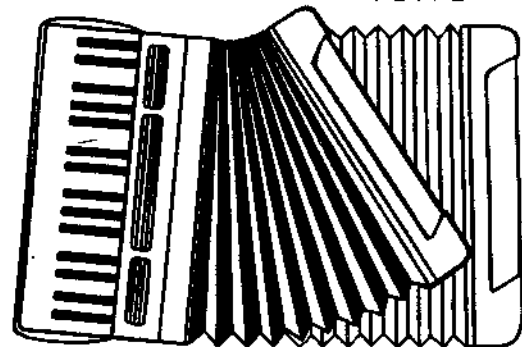
Способ ведения меха влияет на характер и силу звучания: плавное движение дает ровный звук, а при рывках возникают «выкрики»; слабому движению меха соответствует тихое звучание, интенсивному — громкое.

Нередко начинающие аккордеонисты вместо равномерного, постоянного ведения меха тянут его лишь в моменты нажима на клавиши. В результате образуются резкие, не связанные между собой звуки. (Подобное явление происходит и тогда, когда ученик, вместо того чтобы спокойно, плавно нажимать на клавиши, резко толкает их.)

Момент перемены направления движения меха должен быть почти незаметным для слуха. Недопустимо подергивание меха перед сменой его направления, так как это приводит к нежелательному усилению («всплыванию») звука, вроде набегавшей волны.

Правильная смена меха — одно из важнейших условий грамотного исполнения музыкальных произведений. Ученик должен знать, не только как менять мех, но и где лучше его сменить, чтобы не нарушить стройного течения мелодии. Нельзя менять мех на одном звуке, даже при первоначальном разборе пьесы. Смена меха осуществляется, как правило, между смысловыми отрезками произведения: фразами, предложениями. Чем быстрее темп, тем больший смысловой отрезок (или несколько отрезков) укладывается на движение меха в одну сторону («на один мех»). Например, если при первоначальном разучивании произведения в замедленном темпе на движение меха приходилась одна фраза, то в быстром темпе на «один мех» можно исполнить две фразы и более.

Не рекомендуется разводить и сводить мех до предела. Подвижную музыку (например, танцевального, маршеобразного характера) удобнее играть на «коротком» мехе. Произведения медленного темпа, с широкими фразами требуют «длинного» меха. В каждом конкретном случае надо искать наилучший вариант смены движения меха в соответствии с содержанием и характером пьесы.

Нежелательна смена меха на лиге или в середине фразы. Однако, если всю фразу нельзя исполнить на одно движение меха, можно произвести смену внутри фразы перед сильной долей такта, или перед акцентом, или в момент паузы.

Ученик должен научиться ощущать во время управления мехом границы звучания на разжим и сжим и регулировать подачу воздуха. Предвидя нехватку воздуха на последние звуки, можно несколько умерить динамику внутри фразы. Если же снижение динамики противоречит художественному смыслу, то нужно точнее рассчитать движение меха в предыдущем отрезке, а может быть, наметить новые или дополнительные места для смены движения меха.

В ряде случаев, во избежание нехватки меха на сжим, целесообразно начинать исполнение пьесы при частично разведенном мехе.

Мех по праву считается душой аккордеона. Умело пользуясь им, применяя то контрастное сопоставление нюансов, то едва заметную филировку звука, исполнитель достигает необходимого характера звучания и создает требуемое настроение.

Меховые знаки

Знак J — разжим меха, знак L — сжим меха. Знак \curvearrowright означает начало игры на разжим при частично разведенном мехе. Количество «складок» у знака указывает относительную величину подготовительного запаса.

Руки аккордеониста во время игры

Конфигурация пальцев и кисти во время игры зависит от природного строения рук. Каждый исполнитель должен использовать свою естественную форму пальцев. Опустите свободную (расслабленную) правую руку. Обратите внимание на форму пальцев и кисти. Не изменяя этой формы и сохраняя свободное состояние руки, приблизьте кисть к клавиатуре. Кончики пальцев должны находиться ближе к черным клавишам. Расположение их у края клавиатуры затрудняет движение 1-го (большого) пальца, особенно на черных клавишах. Нельзя прогибать вовнутрь ногтевые фаланги. (Это обычно происходит от чрезмерного нажима на клавиши.)

Упругость клавиатуры невелика, и для извлечения звука достаточно легкого нажима на клавиши. Однако в процессе игры требуется постоянная смена активных и пассивных действий (нагрузок и разгрузок) рук — чередование работы мышц с их относительным отдыхом. Как правило, в момент нагрузки правой руки происходит и более активное движение левой — натяжение, нажим или рывок мехом.

Ощущение активных и пассивных действий рук легко выработать на простейших примерах:



Стрелками вниз указаны моменты нагрузки руки; пунктиром и стрелками вверх — моменты уменьшения и снятия нагрузки.

Левая рука аккордеониста выполняет одновременно две функции: ведет мех и исполняет свою партию. Длина ремня левой части корпуса должна позволять руке свободно передвигаться вдоль всей левой клавиатуры. Однако чрезмерно длинный ремень заставляет руку изгибаться в запястье; длительная игра в таком положении приводит к переутомлению руки и болевым ощущениям.

Значительная высота кнопок левой клавиатуры позволяет исполнителю регулировать глубину нажима и тем самым в известной степени изменять силу звука.

РАЗУЧИВАНИЕ МУЗЫКАЛЬНЫХ ПРОИЗВЕДЕНИЙ

Начинающему гораздо легче разобрать уже слышанное произведение. Исходя из этого, педагог предварительно знакомит учащегося с пьесой, проигрывая ее, причем не только в нужном темпе, но и в замедленном.

Приступая к самостоятельной работе, ученик должен прежде всего зрительно изучить текст, обратить внимание на размер, знаки альтерации, длительность звуков, их соотношение по высоте и др. Полезно воспроизвести ритмический рисунок мелодии и аккомпанемента, простучав их со счетом.

Движимый любопытством, ученик стремится услышать в собственном исполнении весь текст целиком и иногда играет пьесу несколько раз, не обращая внимания на ошибки. Не следует увлекаться несовершенным проигрыванием, так как неизбежные при этом недостатки (непопадание на нужные клавиши, произвольные остановки, ритмические ошибки и т. д.) могут закрепиться, да и получить удовольствие от музыки и по-настоящему понять ее в таком исполнении нельзя.

Дальнейшая работа заключается в слуховом усвоении произведения, техническом приспособлении исполнительского аппарата, запоминании музыки и поисках выразительных средств.

Нередко игра по нотам сбивает учащегося на механическое воспроизведение нотного текста. Учащийся должен во всех деталях слышать и представлять исполняемую музыку, а не заучивать музыкальный текст лишь по движениям пальцев.

Произведение легче разучивать по частям, соответствующим его строению (форме): предложениям, фразам, мотивам. Чем сложнее пьеса, тем меньше должны быть части, требующие детальной отработки.

При исполнении следует контролировать игровые движения, звучание и аппликатуру (на последующих занятиях с педагогом аппликатура будет уточняться).

Особое внимание надо уделить технически трудным местам. Чтобы помочь ученику добиться свободной и непринужденной игры, педагог иногда подбирает упражнения на данный вид техники.

Необходимо остановиться и на незнакомых, впервые встретившихся звуковых сочетаниях — вслушаться в них, уяснить интервальные связи и запомнить их.

Работу над отдельными частями следует на каждом занятии сочетать с проигрыванием более крупных построений и всего произведения целиком. Если учащийся может начать исполнение пьесы с любой части — значит, работа идет правильно.

Игру двумя руками надо чередовать с проработкой каждой партии.

Рекомендуется сначала исполнять пьесу в медленном и умеренном темпе, стараясь не делать ошибок и остановок. Выработанный в процессе такого исполнения автоматизм движений будет способствовать уверенной игре и в нужном темпе.

Важно найти правильное соотношение звучания мелодии и аккомпанемента, чтобы выделить мелодию. Примерно одинаковая сила голосов правой и левой клавиатуры нередко вызывает необходимость приглушения аккомпанемента. Это достигается легким, поверхностным нажимом кнопок или неполным выдерживанием длительности нот. Применение того или иного способа определяется характером произведения. Укорачивание длительностей в аккомпанементах чаще всего применяется в пьесах подвижного характера.

Уже в самом начале работы над произведением надо стараться запомнить его наизусть, чтобы исполнением руководили слуховые представления (можно заглядывать в ноты для проверки и уточнения). Игра только по нотам снижает слуховую активность и притупляет музыкальную память. Для быстрого запоминания пьесы необходимо уяснить ее строение: количество частей, их сходство и различие, последовательность расположения, а также характер движения мелодии и аккомпанемента. Обычно у учащихся преобладает какой-нибудь вид памяти: образно-слуховая, или мышечная (моторная), или зрительная. Большую роль играет образно-слуховая память, запечатлевающая художественное содержание произведения.

Важнейшую часть работы составляет определение характера произведения и поиски выразительных средств исполнения. С этой целью следует чаще отвлекаться от техники игры и вслушиваться в саму музыку. Лишь уяснив, что надо выразить, можно начать работу над исполнительскими средствами — нюансами, штрихами и др.

Музыка становится живой речью только тогда, когда она членораздельна. Поэтому большое значение имеет выявление смысловых отрезков, опорных звуков, кульминаций и их динамического соотношения.

В течение всего периода разучивания нельзя упускать из виду, что каждый звук, каждое мелодическое построение должны служить выражению характера произведения или его части.

Очень полезна мысленная проработка пьесы — то есть мысленное воспроизведение (на память или глядя в ноты) знакомого звучания и игровых движений. Это содействует более быстрому и глубокому изучению и запоминанию произведения, помогает ощутить характер музыки. Одно мысленное проигрывание может быть важнее двух-трех про-

Методика работы

игрываний на инструменте. Но данный вид работы требует знания клавиатуры и умения представлять игровые действия пальцев.

Нередко можно наблюдать, как исполнение почти выученного произведения раз от разу становится хуже. Причина тому — так называемая заигранность, к которой приводит многократное бесцельное повторение произведения. Чаще всего заигрываются пьесы, исполняемые в быстром темпе.

Чтобы избежать этого, рекомендуется время от времени возвращаться к игре в медленном темпе.

Наряду с произведениями, которые входят в программу, следует давать учащемуся пьесы для эскизного ознакомления и чтения нот с листа. При этом могут быть поставлены и определенные задачи: изучение какого-либо вида техники, фактуры, овладение новым приемом игры, воспитание аппликатурной дисциплины, развитие навыка чтения нот с листа и др.

ЧТЕНИЕ НОТ С ЛИСТА

Чтение нот с листа заключается в исполнении произведения по нотам без предварительного разбора. Это позволяет получить общее представление о произведении — о его характере, стиле, фактуре, технико-исполнительских особенностях и художественных достоинствах.

Данный вид работы возможен уже в начальный период, когда учащийся научился ориентироваться в нотном тексте и приобрел некоторые навыки игры.

Чтение нот активизирует внутренний слух. В начале его роль сводится к контролю над извлеченными звуками. При известной начитанности (когда устанавливается связь между нотным текстом, звучанием и движением пальцев по клавиатуре) появляется опережающее предслышание, которое, в свою очередь, ускоряет процесс чтения и делает исполнение более качественным. Предслышание обычно возникает при чтении произведений, в которых имеются знакомые обороты музыкальной речи. Чем больше нотного материала проработает учащийся, тем больше знакомых оборотов встретит он в новом произведении и, следовательно, тем более легким станет чтение с листа. Тренированный взгляд будет уже следить не за отдельными звуками, а охватывать целые группы нот, что вызовет звуковой образ раньше воспроизведения его на инструменте. (Вот почему знакомая музыка читается легче и быстрее.) Для развития навыка предслышания необходимо чаще просматривать ноты изучаемых произведений (не играя), стараясь вспомнить знакомое звучание.

Умение читать ноты необходимо всем обучающимся музыке: это расширяет музыкальный кругозор, развивает слух, способствует освобождению исполнительского аппарата, выработке ориентации на клавиатуре.

Особенно большое значение имеет навык чтения в аккомпаниаторской практике аккордеониста, при игре в ансамбле, оркестре — словом, везде, где требуется квалифицированное исполнение по нотам без предварительного разучивания.

Первоначальное чтение более напоминает обычный разбор произведения. Лишь постепенно, по мере развития технических навыков, музыкально-слуховых представлений, связанных с нотным текстом, и ощущения клавиатуры, вырабатывается умение читать с листа. Однако заниматься чтением нужно с самого начала игры по нотам. Было бы ошибкой ограничиваться изучением лишь тех произведений, которые входят в программу.

В каждое домашнее задание надо включать ознакомление с новым текстом. Для этого можно использовать пьесы из разных разделов Школы.

Нотный текст для чтения должен быть легче разучиваемых произведений (необходимо учитывать трудность слухового восприятия и технического выполнения). Усложнять материал следует настолько постепенно, чтобы ученик не испытывал затруднений.

Навык чтения с листа развивается быстрее, если в произведениях неоднократно встречаются одинаковые звуковые сочетания, ритмические фигуры. Поэтому педагог должен подбирать однородный материал, например пьесы или этюды в определенной тональности, на гаммообразное движение, на двойные ноты, форшлаги и т. д.

Полезно давать для чтения знакомую мелодию в новой тональности, а также исполнявшееся ранее произведение, которое учащийся не помнит наизусть.

Начинающим лучше сперва читать каждую партию отдельно. Одновременное чтение двух партий становится возможным лишь тогда, когда исполнение одной рукой уже не вызывает затруднений.

Необходимо приучаться к аккуратному и грамотному чтению — то есть соблюдению всех указаний, имеющихся в нотах.

Для лучшей ориентации в тексте необходимо предварительно просмотреть его, отмечая то, что не встречалось ранее.

Чтение с листа не должно быть механическим воспроизведением нотного текста — надо стараться передать характер произведения.

Очень важна установка играть непрерывно: это мобилизует внимание учащегося, способствует предслышанию и предвосхищению необходимых движений, делает исполнение ритмичным. Выработке навыка непрерывного исполнения очень помогает игра в ансамбле. Из произведений, помещенных в данной Школе, почти все, начиная со с. 22, можно играть дуэтом (например, с педагогом).

РАБОТА НАД РАЗВИТИЕМ СЛУХА

Роль слуха в исполнительском процессе

Хорошая игра отличается прежде всего технической точностью и выразительностью, что находится в прямой зависимости от ясности и точности слышания звуков. Роль слуха в процессе игры заключается в контролировании и предслышании зву-

чания. Именно предслышание руководит игрой — направляет движение пальцев. Если же слуховые представления неясны, то исполнение становится неуверенным и зачастую неправильным.

Необходимость игры по слуху

Мы уже говорили, что игра только по нотам снижает слуховую активность. Необходимы специальные упражнения, стимулирующие ее: подборание по слуху, транспонирование и другие. Пренебрежение к такой работе приводит к одностороннему развитию учащегося, что на определенном этапе может стать препятствием для его роста.

Польза игры по слуху

Игра по слуху содержит элементы творчества. Одна и та же мелодия, подобранная разными исполнителями, прозвучит неодинаково. Исполнение по слуху содействует развитию музыкального чутья, пробуждает художественную фантазию, нередко перерастающую в способность импровизировать, сочинять музыку.

Игра по слуху на уроке

При обучении игре на музыкальном инструменте следует исходить из слуховых представлений учащегося. Поэтому целесообразно начинать обучение не с объяснения нот, а с подбора учащимся мелодий по слуху и «с рук» педагога.

Эта работа вначале проводится на уроке, так как большинство мелодий, удобных для исполнения на начальном этапе, незнакомо ученику. Ввиду того что начинающие плохо ориентируются на клавиатуре и не имеют аппликатурных навыков, им предлагаются мелодии, построенные на малых интервалах, например на поступенном движении двух-четырёх звуков.

Ритмический рисунок упражнений и пьес может быть более разнообразным. Полезно чередовать

исполнение по слуху с ритмическим простукиванием.

Педагог может сам придумать упражнения для игры по слуху. Например:



Прежде чем начать исполнение мелодии, учащийся должен усвоить ее так, чтобы суметь спеть (примеры для игры по слуху см. на с. 15).

Занятия проводятся следующим образом: педагог два-три раза проигрывает мелодию; учащийся слушает, запоминает, после чего делает попытку подобрать ее на аккордеоне. Облегчая его задачу, педагог показывает участок клавиатуры, на котором располагаются нужные клавиши.

Вначале ученик может играть одним пальцем, причем палец должен плавно погружаться в клавиатуру, не изменяя своего естественного положения (см. с. 7). При повторном проигрывании можно использовать какой-либо другой палец.



В этот период для домашней работы предлагаются лишь те мелодии, которые ученик подобрал по слуху на уроке.

Следующий этап работы — подборание в пределах натуральной аппликатуры (см. с. 11). Задача учащегося — научиться использовать для нажатия на разные клавиши различные пальцы. Этому будут способствовать подготовительные пальцевые упражнения (см. с. 16), а также игра трельных последовательностей.



Подбирая по слуху, учащийся должен слышать повышение и понижение мелодической линии, повторение звуков, различать мелодические ходы на

узкие и широкие интервалы. Педагог предварительно знакомит учащегося с характером звучания различных интервалов.

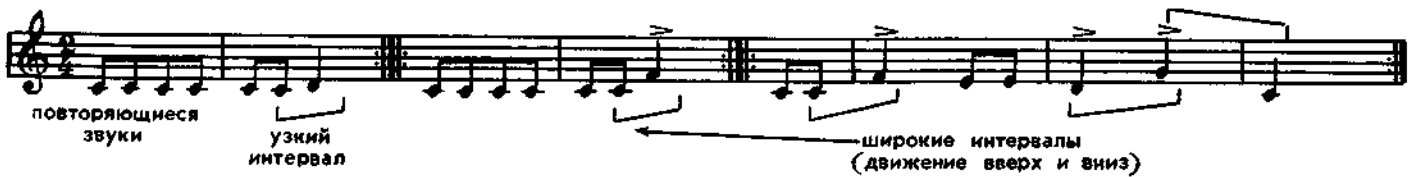

Игра по слуху во время домашних занятий

После некоторой тренировки в классе можно предложить учащемуся игру по слуху в качестве домашнего задания. Для этого используются нетрудные, хорошо знакомые мелодии, которые уче-

ник разучивал в детском саду или школе, слышал в радио- и телепередачах, например: «Веселые гуси» (№ 12), «Во саду ли, в огороде» (№ 17), «Козлик» (№ 19) и др.



Наряду с этим учащийся транспонирует те пьесы, которые он исполняет по слуху.

Начиная со 2-го класса можно практиковать игру по слуху двумя руками. Для развития техники левой руки учащимся предлагается подбирать на левой клавиатуре не только аккомпанемент, но и мелодию. Педагог должен доказать необходимость умения исполнять мелодию левой рукой, продемонстрировав ряд произведений: «На зеленом лугу» (№ 77), «На горе-то калина» (№ 116) и др.

Игра по слуху и транспонирование должны проводиться на протяжении всего обучения и войти в привычку.

Активизации внутреннего слуха и музыкальной памяти содействует также игра в медленном темпе, быстрое заучивание произведения наизусть, импровизация и сочинение музыки.

Медленный темп не только облегчает игру и помогает рассмотреть технически трудные места, но и способствует предслышанию. Опережая движение пальцев, внутренний слух направляет их. Если какой-либо палец отстает и не нажимает во время на нужную клавишу (например, 1-й палец при подкладывании), то достаточно проиграть данное место очень медленно несколько раз — и палец сам заранее потянется к указанной слухом клавише.

Быстрое заучивание наизусть развивает музыкальную память и ассоциативные связи между слуховыми представлениями и исполнительскими движениями. Чем дольше играется пьеса по нотам, тем меньше этих связей и тем труднее руководить игрой.

ОБ АППЛИКАТУРЕ

Яркое художественное исполнение невозможно, если игра неудобна. Удобство игры обеспечивает уверенность, точность, легкость, спокойствие, прочное запоминание. Это в значительной степени зависит от правильного чередования пальцев при игре — от аппликатуры.

Воспитанию аппликатурной дисциплины способствует последовательность и постепенность в усложнении прорабатываемого нотного материала, а также систематическая игра гамм, арпеджио, аккордов и различных упражнений.

Усложнять материал следует постепенно, с учетом возможностей учащегося. Наиболее способным ученикам можно предложить подбор мелодии с простейшим аккомпанементом.

С первых шагов игры по нотам в домашнее задание включается транспонирование в «удобные» тональности (с использованием и черных клавиш).

В первоначальном периоде обучения учащемуся следует давать преимущественно такие пьесы и упражнения, которые можно исполнить, применяя «натуральную» аппликатуру, характеризующуюся непринужденностью движений пальцев в их естественном положении.

При «натуральной» аппликатуры пальцы, находящиеся рядом (например, 2-й и 3-й), нажимают на соседние клавиши (например, *ре* и *ми*). Игра через одну, две, три клавиши предусматривает такое же количество незанятых пальцев. Исключение составляют 1-й и 2-й пальцы: расстояние между ними позволяет свободно играть как на соседних клавишах, так и через одну-две клавиши.

«Натуральная» аппликатура возможна как при игре в одной позиции (то есть без передвижения кисти руки по клавиатуре), так и при перемещении позиций.

«Натуральная» аппликатура в одной позиции.



Правильное определение границ соседних позиций позволяет избежать неудобных раздвижений и сближений пальцев. (Они заменяются перемещением кисти на новый участок клавиатуры.)

Свободное перемещение позиций приближает всякую аппликатуру к «натуральной». Это ускоряет процесс приспособления к клавиатуре инструмента и фактуре изучаемого произведения (см. разделы «Исполнение в одной позиции», с. 24 и «Перемещение позиций», с. 28).

Подкладывание 1-го пальца и переключивание 3-го при игре гамм можно трактовать также и как перемещение позиций.

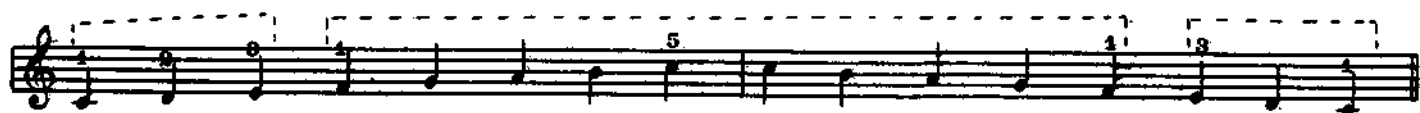

Пунктиром обозначены позиции.

Иногда перемещение позиций осуществляется с помощью подмены пальцев.



УЧИТЕЛЬ МУЗЫКИ И РАБОТА В КЛАССЕ

Работа в классе — это не только занятия музыкой, но и воспитание ученика. Наиболее сильное воспитательное воздействие оказывает личность самого учителя. Ученик видит в нем пример для подражания, и учитель должен обладать качествами, достойными этого.

Руководя, указывая, наставляя, учитель в то же время обязан прислушиваться к мнению ученика. Выдвигая определенные требования, он должен быть уверен, что они выполнимы.

Нужно поддерживать ученика в его лучших устремлениях, замечать и поощрять творческое отношение к музыке, воспитывать самостоятельность.

Педагог должен помнить, что первоосновой музыкальных занятий должно быть не техническое развитие учащегося, а его музыкальное развитие, воспитание устойчивого интереса к музыкальному искусству. Для этого нужно так упростить технологию освоения инструмента, чтобы встречающиеся исполнительские трудности не заслоняли положи-

тельных эмоций, связанных с восприятием музыкального произведения и с самим процессом исполнения. Решающую роль в этом играет соблюдение важнейших принципов обучения — последовательности и постепенности. Ученик должен получать эмоциональное удовлетворение от результатов своей деятельности — конкретных умений (выученных пьес, приобретения исполнительских навыков и т. п.).

Каждый урок, каждое домашнее занятие должны быть проведены интересно, увлекательно, содержательно, оставляя у ученика чувство удовлетворения, тогда интерес к музыке может стать постоянным, устойчивым.

Требования к проведению урока:

а) каждый урок должен иметь четкую цель и задачи;

б) каждое занятие должно приносить учащемуся новые знания, умения, навыки;

в) урок должен вестись на эмоциональном подъеме, пробуждать чувства ученика.

Следует разнообразить содержание и форму занятий.

Например, если один урок начинается с проверки наиболее трудной части задания (разобранной пьесы или технически сложных мест), то другой можно начать с повторения старого репертуара, игры по слуху, чтения с листа, демонстрации педагогом нового произведения, с беседы и т. д. Но ни на одном уроке нельзя упускать из виду наиболее важную на данном этапе работу.

Полезным и интересным является прослушивание учащимся знакомого произведения в исполнении другого ученика с последующим обменом мнениями, работа с одним учеником в присутствии других. Большое воспитательное значение имеет посещение занятий родителями.

Проверяя работу учащегося, необходимо узнать, какие приемы он использовал при подготовке задания, и попросить показать эти приемы.

Педагог должен быть в курсе программы по теории музыки и сольфеджио, чтобы сообразовать свои требования со знаниями ученика в области теоретических дисциплин.

Одним из условий результативности домашней работы является правильная запись в дневнике учащегося. Она должна быть предельно ясной и краткой.

В начальных классах особенно важно, чтобы домашние задания вызвали интерес, включали элементы смекалки, занимательности. На процесс выполнения домашних заданий влияет понятное и интересное объяснение материала. Необходимо, чтобы ученик после каждого занятия четко представлял задание и способы его выполнения.

Старшеклассников следует приучать к самостоятельному ведению дневника: формулируя задание, они смогут лучше уяснить его суть. Необходимо регулярно выставлять в дневнике оценки, так как оценка позволяет ученику осознать требования, которые предъявляются к самостоятельной работе. Педагог должен хорошо знать своих учеников, их личностные особенности, интересы, успеваемость в общеобразовательной школе, участие в общественной жизни. Необходимо поддерживать связь с родителями учащегося, чтобы быть в курсе его домашних занятий. Следует также проявлять интерес к игре учеников в ансамбле или оркестре и при необходимости помогать им в разучивании трудных партий.

Важным стимулом успехов учащихся являются классные мероприятия: родительские собрания, исполнительские вечера, вечера чтения с листа, игры по слуху, импровизации, исполнения самостоятельно выученных произведений и т. д. Необходимо практиковать и коллективные посещения концертов.

Педагог должен неустанно искать новые, более совершенные формы и методы работы. Каждый новый методический шаг — это эксперимент, результат которого обнаруживается позднее. Поэтому учитель должен вести записи и постоянно читать методическую литературу. Педагог должен позаботиться и о том, чтобы у учащегося была хотя бы небольшая своя нотная библиотечка, которая позволит педагогу, помимо основных, давать дополнительные задания на самостоятельную работу (чтение с листа, разучивание популярных песен, танцев и т. д.).

1 часть

ПЕРВЫЙ ГОД ОБУЧЕНИЯ

ПЕРВОНАЧАЛЬНЫЕ ЗАНЯТИЯ

С первого же урока в классе должна звучать музыка. Одна из основных задач первых занятий — заинтересовать ребенка. С этой целью педагог ярко и выразительно исполняет разнохарактерные пьесы (см. № 13, 24, 26, 34). Учащемуся предлагается определить характер музыки — грустный, веселый, маршеобразный, танцевальный, напевный и т. д.

Педагог знакомит учащегося с элементарными понятиями о высоте и длительности звуков, учит слышать и различать направление движения мелодии (вверх или вниз), характер движения (плавный или скачками), а также ритмические особенности мелодии: ровное движение или с остановками.

ИЗВЛЕЧЕНИЕ ЗВУКОВ НА АККОРДЕОНЕ

С первых уроков учащийся под руководством педагога усваивает правила посадки, установки инструмента и постановки рук, уясняет размещение

клавиш, соответствующих низким и высоким звукам, и учится извлекать звуки (не высчитывая длительность).

Сначала следует извлекать продолжительные звуки, нажимая то одним, то другим пальцем какую-либо клавишу на правой клавиатуре, например *до* первой октавы, и одновременно регулируя смену направления движения меха. Затем долгие звуки извлекаются на разных клавишах: *до, ре, ми, фа* и т. д. (можно каким-нибудь одним пальцем).

Необходимо внимательно слушать извлекаемые звуки, добиваясь с помощью движения меха плавного и ровного звучания. Сила звука при разжиге и сжиге меха должна быть одинаковой.

Подобные упражнения следует проделать и на левой клавиатуре, нажимая на кнопки основного ряда «самым удобным» пальцем.

На последующих уроках можно практиковать совместную игру педагога и ученика. Партия ученика должна быть очень легкой, например:

Насмешливая кукушка. Австрийская народная песня

Шутливо

7 6 5 4 3 2 1

7 6 5 4 3 2 1

Материалом для таких упражнений могут служить пьесы из данной Школы (партии правой руки). Исполнение музыки с одновременным счетом — сложная задача для начинающего. Облегчая ее, педагог на первых порах ведет счет вслух вместе с учеником. Нужно научить учащегося считать и про себя, так как постоянный счет вслух отвлекает внимание от самой музыки.

Развитию чувства ритма способствует также ритмическая ходьба со счетом (ее можно проводить и на последующих этапах начального обучения — например, при изучении восьмых). Можно маршировать под музыку и без музыки, подпевать или хлопать в ладоши в такт шагу, считать вслух и про себя, чередовать ходьбу с остановками (не прекращая счета) и т. д. Возможны и различные варианты счета: на два, три, четыре.

Игра на левой клавиатуре также начинается с подбора по слуху и «с рук». Учащийся разучивает несколько простейших аккомпанементов, предлагаемых педагогом (см. упражнения на левой клавиатуре, с. 21), и вместе с тем запоминает название рядов левой клавиатуры.









Кроме того, педагог показывает, как записываются в басовом ключе звуки аккомпанемента. Позднее учащийся запоминает звукоряд левой клавиатуры (*фа, до, соль, ре, ля, ми, си*) и его расположение на нотоносце.

Теперь можно переходить к исполнению пьес двумя руками, используя материал из раздела «Игра двумя руками».

Необходимо обратить внимание учащегося на выразительность исполнения. Вначале он должен научиться чувствовать и раскрывать такие настроения, как веселое и грустное. Легче всего освоить игру «с выражением» на пьесах с контрастным сопоставлением динамических оттенков, причем следует поощрять самостоятельную нюансировку.

О РЕГИСТРАХ

В первый год обучения рекомендуется использовать регистры правой клавиатуры с пометками

 или . Если на правой клавиатуре имеется больше пяти регистров, то можно дополнительно использовать регистры   (включение некоторых других регистров —     видоизменяет, а иногда и искажает звучание).

Если на левой клавиатуре имеются три регистра, то средний дает самое густое звучание. Для ослабления звучания аккомпанемента следует включать один из крайних регистров (подробнее о регистрах см. на с. 77).

ПОДГОТОВИТЕЛЬНЫЕ ПАЛЬЦЕВЫЕ УПРАЖНЕНИЯ

Выполняя различные игровые действия, начинающий аккордеонист чрезмерно напрягает пальцы и руки. Чтобы освободить руки и выработать непринужденные обособленные движения пальцев, рекомендуется проделать на столе следующее подготовительное упражнение: кончиками пальцев правой руки коснуться плоскости стола, держа руку почти на весу, затем равномерно и легко постучать поочередно по столу двумя пальцами (перебирая ими) — 2-м и 3-м, 3-м и 4-м, 1-м и 2-м, 4-м и 5-м, 1-м и 3-м, 2-м и 4-м, 3-м и 5-м.



рис. 12

Можно усложнить задание, предложив учащемуся простучать несколькими пальцами различные ритмические группы, например:

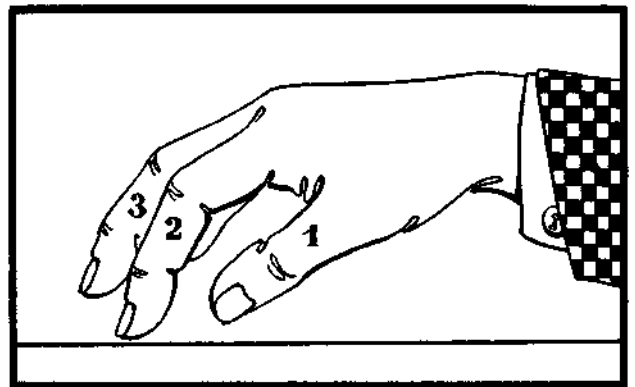
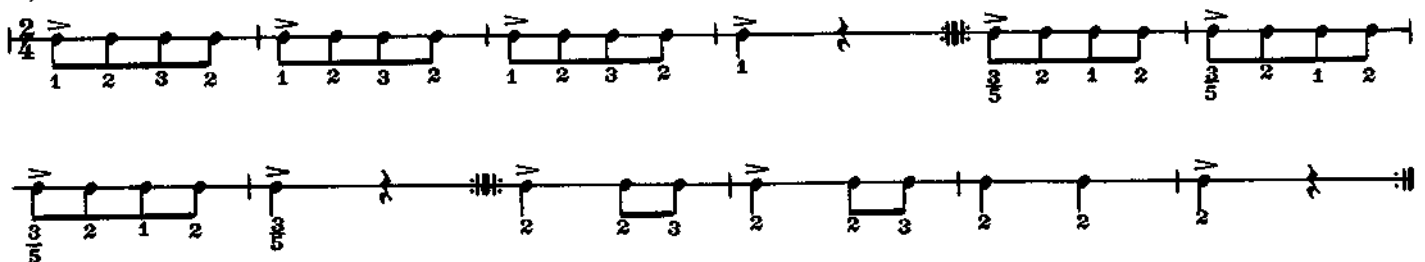

Когда учащийся приступает к игре на левой клавиатуре, подобные упражнения выполняются и левой рукой.

Ритмические пальцевые упражнения можно практиковать и в дальнейшем, но уже связывая их с определенной мелодией, которую учащийся ясно слышит и представляет на клавиатуре, например:





Упражнениями могут служить также отдельные ритмические фигуры из разучиваемых пьес.

ЗАПИСЬ ВЫСОТЫ И ДЛИТЕЛЬНОСТИ ЗВУКОВ. ПАУЗЫ

Для записи звуков употребляется нотоносец из пяти линеек. Чем выше звук, тем выше он записывается. Ноты пишутся на линейках и между линей-

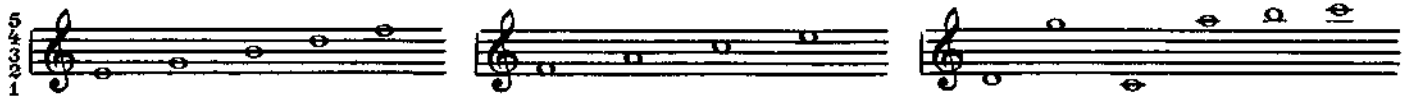
ками, а также под самой нижней (первой) и над самой верхней (пятой) линейкой и на маленьких нижних и верхних добавочных линейках.



Знак  выставляемый в начале нотоносца, — это скрипичный ключ соль. Он указывает место ноты *соль* 1-й октавы — на второй линейке.

Зная порядок чередования семи звуков основных наименований — *до, ре, ми, фа, соль, ля, си*, — легко определить расположение всех остальных нот на нотоносце.

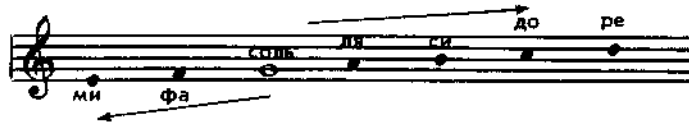

Повторение звука того же названия через семь нот означает начало другой октавы.

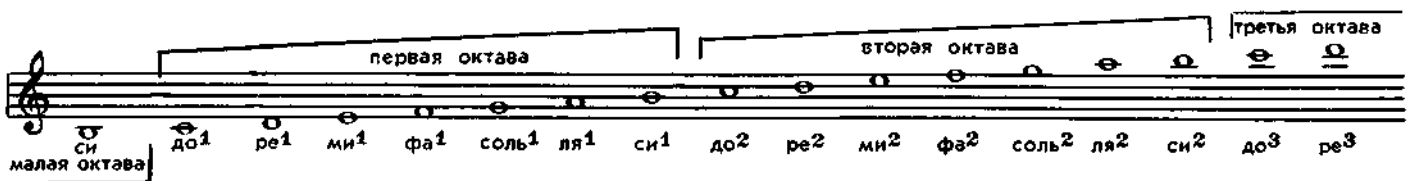

В скрипичном ключе записывается партия правой руки.

Партия левой руки записывается на нотоносце с басовым ключом *фа*. Басовый ключ ука-

зывает место ноты *фа* малой октавы — на четвертой линейке.

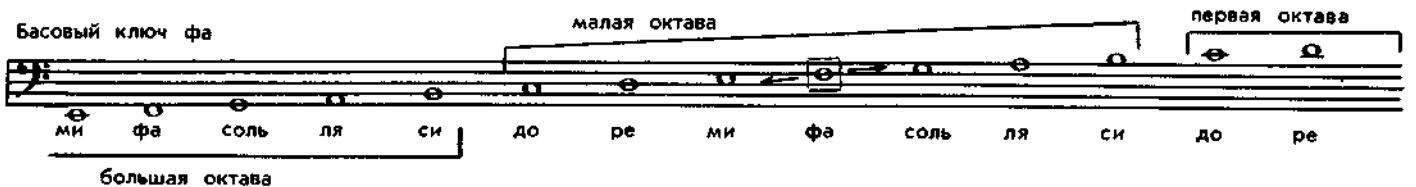

Длительность звука (измеряемая счетом) указывается с помощью различных нотных обозначений. Длительность пауз также указывается спе-

циальными знаками. Пауза, равная такту любого размера, записывается как целая.

Нотная запись разделяется вертикальными линиями на равные по длительности части — такты (в конце музыкального произведения ставится двойная черта). Такты бывают различного размера: $\frac{2}{4}$, $\frac{3}{4}$, $\frac{4}{4}$, и т. д.

Цифры, указывающие размер такта, ставятся после ключа. Верхняя цифра показывает количест-

во долей в такте, нижняя — длительность долей. В тактах любого размера первая доля — самая сильная, опорная, она исполняется более ярко.

На ярких музыкальных примерах (марш, танец) учитель демонстрирует выразительность сильных долей такта. Учащийся может маршировать, танцевать под музыку, отмечая хлопками сильные доли.

УПРАЖНЕНИЯ НА ПРАВОЙ КЛАВИАТУРЕ

При игре упражнений необходимо вести счет и следить за четкой сменой направления движения меха. Начинать исполнение нужно всегда на разжим.

В первом упражнении все звуки извлекаются каким-либо одним пальцем (например, 2-м или 3-м). Палец следует погружать в клавиатуру легко, без

чрезмерного давления. По прекращении звучания указанной длительности палец снимается с клавиши.

Разные звуки удобнее исполнять разными пальцами. Большой палец в нотах нумеруется цифрой 1, мизинец — цифрой 5.

Во время игры пальцы должны спокойно ожидать своей очереди, располагаясь над нужными клавишами (но не лежать на клавишах!).

В следующем упражнении пальцы снимаются после каждой четверти. Необходимо своевременно подготавливать их к исполнению очередных нот.



При игре долгих звуков следует сразу после нажатия клавиши освобождать запястье (но палец с клавиши не снимать!). Освобождение осущест-

вляется легким, едва заметным движением запястья. Момент освобождения показан в нотах стрелками вверх.



Исполнив нотный пример, учащийся должен посмотреть ноты (не играя), чтобы проверить, запомнил ли он мелодию и порядок чередования пальцев. Затем вновь сыграть на аккордеоне и опять представить себе мелодию мысленно.



При очень медленной игре смену движения меха можно делать чаще — в данном примере через каждые два такта:



В быстром темпе смена движения меха осуществляется реже — в данном примере через четыре такта:



В качестве упражнений на правой клавиатуре можно использовать партии правой руки из раздела «Игра двумя руками».

ЛЕВАЯ КЛАВИАТУРА

Левая клавиатура состоит из пяти (или шести) продольных рядов. На первом* и втором рядах извлекаются басовые звуки, на других рядах — аккорды**.

СИ

МИ

ЛЯ

РЕ

СОЛЬ

ДО

ФА

1-й ряд — вспомогательный (В)

2-й ряд — основной

3-й ряд — мажорные аккорды (Б)

4-й ряд — минорные аккорды (М)

5-й ряд — доминантсептаккорды (7)

6-й ряд — уменьшенные септаккорды (У) (имеются не на всех аккордеонах).

Кнопки основного и вспомогательного рядов соответствуют семи уже известным учащемуся звукам: *до, ре, ми, фа, соль, ля, си*, но расположены они иначе, чем на правой клавиатуре: *фа, до, соль, ре, ля, ми, си*. Отыскать нужный басовый звук помогает кнопка в основном ряду с небольшой выемкой, дающая звук *до*.

Местонахождение аккордовой кнопки определяется по основному басу. Аккорд следует брать в том же поперечном ряду, в котором находится бас.

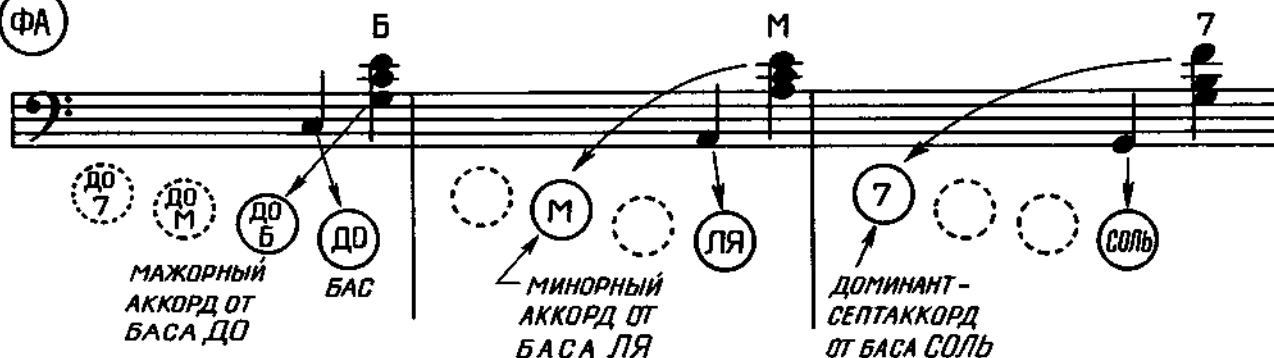

Если аккорд и бас написаны один над другим, то они исполняются одновременно (двумя пальцами):



УПРАЖНЕНИЯ НА ЛЕВОЙ КЛАВИАТУРЕ

На левой клавиатуре играют четырьмя пальцами — 1-й палец не участвует в игре, его применяют для нажатия кнопки воздушного клапана. Нумеруются они так же, как пальцы правой руки.

Прежде чем начать исполнение, назовите встречающиеся в упражнении ноты.

На первых порах можно во время игры смотреть на схему аккордеона или пользоваться зеркалом, чтобы видеть клавиатуру и следить за движениями пальцев.

* Первым считается ближайший к меху ряд.

** Аккордом называется сочетание нескольких звуков, образующих определенное созвучие.

счет: 1-2-3-4

пальцы: 3

ОСВОЕНИЕ МАЖОРНЫХ АККОРДОВ

Аккорды, записанные четвертями, следует играть коротко. Бас с последующим аккордом (аккордами) исполняется одним меховым движением с опорой в начале движения (обычно на басу). Как правило, бас выдерживается более полно по срав-

нению с длительностями аккордов, особенно если он приходится на первую долю такта.

Если аккорд повторяется, то условные обозначения Б, М, 7 вторично не ставятся.

ИГРА ДВУМЯ РУКАМИ

Прежде чем начать игру двумя руками, необходимо хорошо проработать партии правой и левой руки отдельно. При этом нужно равномерно отсчитывать доли такта, пока ритм произведения не будет усвоен. Мелодию и аккомпанемент следует разучивать в одинаковом темпе.

Успешному соединению партий способствует исполнение разучиваемого упражнения или пьесы с педагогом: ученик играет какую-либо одну партию, учитель — другую (можно и на одном аккордеоне).

Приступая к игре двумя руками, нужно вначале взять умеренный темп, позволяющий следить за игрой, подготавливать пальцы, вовремя менять на-

правление движения меха, добиваться ровного, красивого звука и т. д. Полезно исполнять нотные примеры, меняя силу звучания. Время от времени следует возвращаться к каждой партии.

Аккомпанемент быстрее запоминается, если, исполняя его отдельно, учащийся представляет себе звучание мелодии. (Можно при этом напевать мелодию.)

Игра по нотам не будет казаться трудной, если, помимо разучивания отдельных пьес, учащийся знакомится и с другими номерами каждого раздела.

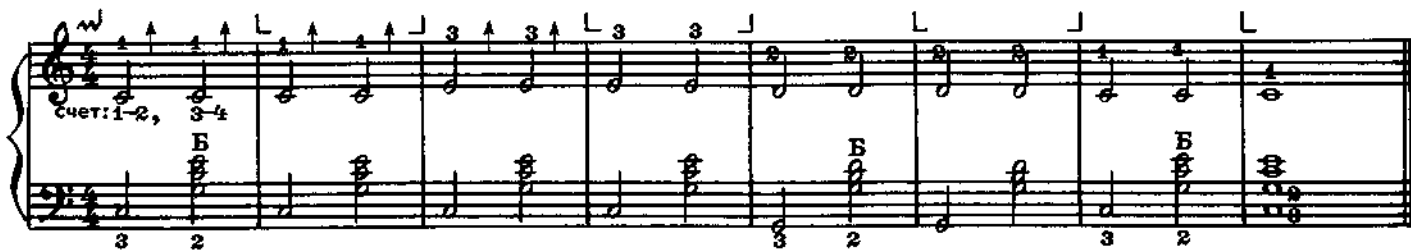

Ноты, написанные одна под другой, исполняются одновременно. Не забывайте освобождать кисть при исполнении больших длительностей.

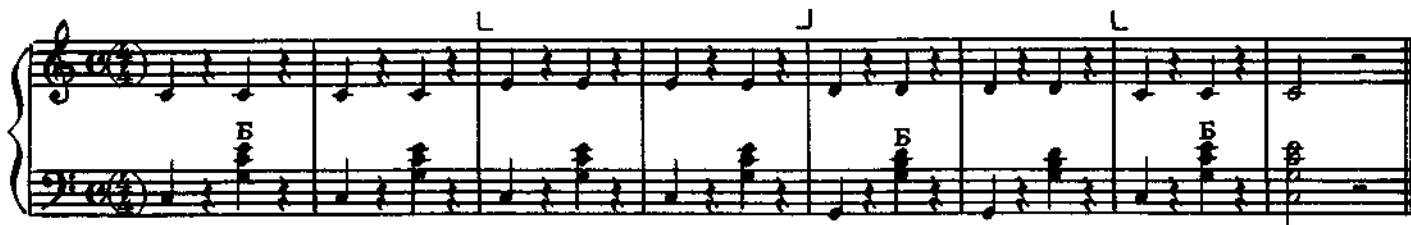

Если в партиях правой и левой руки имеются различные длительности, то полезно перед игрой несколько раз простучать их двумя руками со счетом.



Четырехдольный размер $\frac{4}{2}$ (обозначается иногда знаком C) как бы состоит из двух простых тактов по $\frac{2}{2}$, поэтому в нем две сильные доли — первая и третья, но третья несколько слабее первой.



Повторение музыкального произведения или его части называется репризой; она обозначается знаком ||

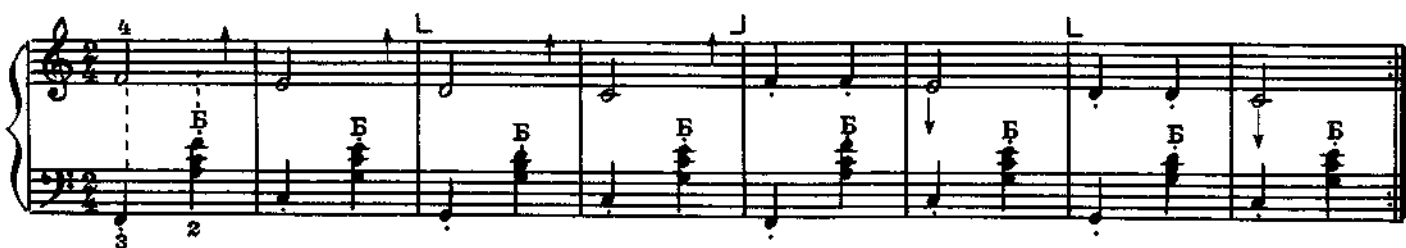

Стрелками вниз отмечены опорные моменты, до и после которых требуется освобождение руки.

СТАККАТО

В зависимости от характера музыки (спокойного, напевного или бодрого, шуточного, плясового) звуки могут произноситься (исполняться) плавно, тягуче или же коротко, отрывисто.

Стаккато — это отрывистое исполнение звуков, при котором пальцы коротко, бодро и энергично (но без замаха) трогают клавиши. Стаккато

обозначается точкой над или под нотой (или аккордом).

Для того чтобы аккомпанемент не заглушал мелодию, басы и аккорды нередко исполняются стаккато, в то время как такие же длительности в партии правой руки выдерживаются полностью (см. примеры 1, 2, 6, 10).



Два знака репризы — || : || — означают, что повторять надо не от начала пьесы, а от одной репризы до другой.

ИСПОЛНЕНИЕ В ОДНОЙ ПОЗИЦИИ

1. Прибаутка

The musical score for 'Прибаутка' consists of two systems of piano accompaniment. Each system has a treble and bass clef. The bass clef part features a steady accompaniment of chords marked with the letter 'Б' (B) and a triplet of eighth notes. The treble clef part contains a melodic line with eighth notes and rests. A 'L' marking is placed above the first measure of the second system.

Играя в медленном темпе, можно менять направление движения меха чаще, чем указано в нотах, например не через четыре, а через два такта. При разжиге и сжиге меха сила звука должна быть одинаковой.

ФРАЗА. ПРЕДЛОЖЕНИЕ

Фраза — это небольшая смысловая часть музыкального произведения, исполняемая, как правило, на одном дыхании, то есть на движение меха в одну сторону. Из фраз складываются предложения.

2. Как под горкой, под горой
Русская народная песня

The musical score for 'Как под горкой, под горой' consists of two systems of piano accompaniment. Each system has a treble and bass clef. The bass clef part features a steady accompaniment of chords marked with the letter 'Б' (B) and a triplet of eighth notes. The treble clef part contains a melodic line with eighth notes and rests. A 'предложение' (sentence) is indicated by a dashed line above the first two systems. Within this sentence, two 'фраза' (phrases) are marked with dashed lines above the first and last measures of the first system. A '4' marking is placed above the fourth measure of the first system, and an 'L' marking is placed above the fifth measure of the first system.

В этой пьесе, как и во многих последующих, смена движения меха производится между фразами. Для более яркого звучания мелодии четвертные ноты в партии правой руки надо выдерживать более полно, чем четверти в аккомпанементе. Над

этим следует вначале поработать в партии каждой руки. Играя двумя руками, учащийся должен поочередно прислушиваться к звучанию то мелодии, то аккомпанемента.

ЛЕГАТО

Легато — способ игры, при котором звуки исполняются связно, плавно переходя один в другой. При этом пальцы мягко «переступают», ощущая легкую нагрузку руки. Каждая следующая кла-

виша нажимается в момент отпускания пальцем предыдущей. Ноты, исполняемые легато, объединяются дугообразной чертой — лигой (см. примеры 3, 4, 9).

3. Полька

А. ДЕНИСОВ

Весело

Сколько фраз в этой пьесе? В чем их сходство и различие?

4. Этюд^{*)}

В. ЛУШНИКОВ

При исполнении этого этюда необходимо следить за самостоятельной работой пальцев и их устойчивым положением на клавиатуре. Добиваясь самостоятельности движений пальцев, не нужно

стремиться полностью изолировать их: при подъеме 4-го пальца могут подниматься и соседние, не занятые в игре пальцы.

* Этюд — это пьеса, предназначенная для развития определенных технических навыков исполнения

ДИНАМИЧЕСКИЕ ОТТЕНКИ (НЮАНСЫ)

f (форте) — громко
p (пиано) — тихо
mf (меццо-форте) — не слишком громко
mp (меццо-пиано) — не слишком тихо
crescendo (*cresc.*) или — (крещендо) — постепенно усиливая звучание (соответствует возбуждению, напряжению, расширению)
diminuendo (*dim.*) или — (диминуэндо) — по-

степенно ослабляя звучание (соответствует успокоению).

Нюансы способствуют выявлению характера музыки (веселого, грустного и др.). Они выполняются с помощью различного способа ведения меха. Необходимо помнить, что даже при игре *forte* (громко) не следует сильно нажимать на клавиши.

Упражнения

1-2-3-4

p *f* *p* *f*

5. Пчелка
Болгарская народная песня

f *mp*

f *mp*

При исполнении крещендо следите за постепенностью усиления звука. Сила нажима пальцев на клавиши при этом не должна увеличиваться.

6. Хоровод

В. ЛУШНИКОВ

Учитель

Ученик

mf

Эту пьесу можно исполнять как с учителем, так и самостоятельно.

7. Танец

В. ЛУШНИКОВ

Повторить с начала до слова «Конец»

Перед началом разучивания назовите все ноты в этой пьесе.

8. Ах, во саду, саду Русская народная песня

Эта пьеса состоит из четырех фраз (их границы отмечены пунктиром). Какие нюансы можно использовать в третьей и четвертой фразах? Стрелки вверх указывают освобождение запястья, но не снятие пальца с клавиши.

9. Этюд

В. ЛУШНИКОВ

Этот этюд состоит из двух частей (из двух предложений). Одинаков ли характер частей? Помогают ли штрихи легато и стакато выявить различный характер музыки?

ПЕРЕМЕЩЕНИЕ ПОЗИЦИИ

10. Маленькая полька

Д. КАБАЛЕВСКИЙ

Обратите внимание на перемещение кисти руки (по звучанию — вниз).

11. Этюд (Перемещение позиций)

В. ЛУШНИКОВ

Пунктиром обозначены позиции.

Упражнение на перемещение позиций

В каждой новой позиции пальцы должны сразу расположиться над нужными клавишами.

12. Веселые гуси Украинская народная песня

13. Шутка

В. ЛУШНИКОВ

Подвижно

mf Б Б Б Б Б Б Б Б *cresc.* Б Б

Б Б Б Б Б Б Б Б

Б Б Б Б Б Б Б Б

ОСВОЕНИЕ МИНОРНЫХ АККОРДОВ
И ДОМИНАНТСЕПТАККОРДОВ

Упражнение

М М Б М М Б М М Б М

14. Не летай, соловей
Русская народная песня

trp

М Б М М М Б М

М Б М М М Б М

Исполните эту пьесу с двумя вариантами аккомпанемента.

Упражнение



15. В лесу калина
Русская народная песня



16. Мелодия

В. ЛУШНИКОВ

Спокойно

Какое настроение выражает эта пьеса?

НОН ЛЕГАТО

Нон легато — это раздельное исполнение звуков; каждая следующая клавиша нажимается после снятия пальца с предыдущей. При этом кончики пальцев (подушечки) как бы печатают следы

на клавишах. Движение меха остается спокойным. В нотах этот штрих обычно не обозначается. Когда нужно отметить фразы, нон легато обозначают лигой и точками.

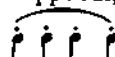

17. Во саду ли, в огороде

Русская народная песня

The musical score for 'Во саду ли, в огороде' consists of two systems of piano accompaniment. Each system has a treble and bass clef. The first system includes fingerings (3, 3, 2, 1) and dynamic markings (M, Б, М, Б, М). The second system includes fingerings (3, 3, 3) and dynamic markings (М, 7, М, М, 7, М). The bass line features a steady eighth-note accompaniment.

Сколько здесь фраз? Отметьте (карандашом) места смены движения меха. Подберите эту пьесу от ноты ля.

Если в пьесе не указана динамика (громкость), то учащийся должен определить ее сам или с помощью педагога.

18. Шуточная

Русская народная песня

The musical score for 'Шуточная' is divided into three systems. The first system is marked 'Бодро' (bravely) and 'non legato' (non-legato), with a dynamic marking 'f'. It includes fingerings (5, 3, 3, 1, 3, 4, 3, 4, 5, 3, 3) and dynamic markings (М, М, М, М, М). The second system includes fingerings (3, 1, 1, 4, 5, 3, 3) and dynamic markings (Б, М, М, М, Б). A section labeled 'ритмический аккомпанемент' (rhythmic accompaniment) is shown as a single line of eighth notes. The third system includes fingerings (1, 1, 1, 1, 1, 1, 1, 1) and dynamic markings (М, М, М, М, 7, М). The bass line features a steady eighth-note accompaniment.

Исполните песню в разных октавах. Придумайте ритмический аккомпанемент.

НОТА С ТОЧКОЙ

Размер такта три четверти

Точка справа от ноты увеличивает ее длительность в полтора раза: $\dot{d} = d + d$

Упражнение

Исполняя пьесы трехдольного размера, не следует задерживаться („отдыхать“) на третьей доле дольше обозначенной длительности.

19. Козлик
Детская песенка

20. Маленький вальс

В. ЛУШНИКОВ

Прежде чем соединить обе партии, запомните аппликатуру в 3-й и 4-й фразах. В 13-м такте смещение позиции.

Если лига связывает две одинаковые по высоте ноты, то их звучание объединяется в один непрерывно тянущийся звук:



21. Степь да степь кругом
Русская народная песня

Умеренно

ВОЛЬТА

Знаки **1.** **2.** называются вольтами (1-я вольта, 2-я вольта). Вольты выставляются в тех случаях, когда при повторении надо изменить конец. Доиграв до вольтовой репризы,

следует начать повторение (такты 2-й вольты не исполняются). При повторении такты 1-й вольты пропускаются, вместо них исполняются такты 2-й вольты.

ИЗВЛЕЧЕНИЕ БАСА И АККОРДА В РАЗНЫХ ПОПЕРЕЧНЫХ РЯДАХ

Если аккорд необходимо извлечь не в том поперечном ряду, что бас, то справа от аккорда ставится маленькая нота в скобках, указывающая на бас, от которого следует взять аккорд. Например:

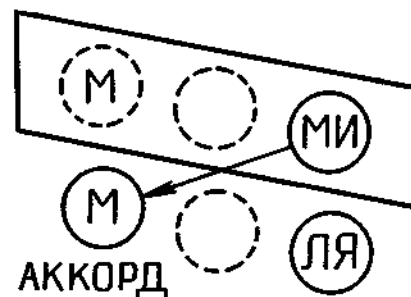

Упражнения

22. Птичка
Детская песенка

Какой характер этой песенки? После того как песенка будет хорошо выучена, подберите ее по слуху от ноты *ми*. (Потребуется применение черных клавиш.)

Упражнение

23. Этюд

Е. ГНЕСИНА

Если темп и характер исполнения не указаны, то учащийся должен определить их сам или с помощью педагога.

24. Во поле береза стояла Русская народная песня

Учитель: 

Ученик: 



Проследите за сменой позиций.

ВОСЬМЬЕ НОТЫ

Длительность звучания восьмой ноты в восемь раз короче длительности целой. Две восьмые равны одной четверти: $\text{♪} \text{♪} = \text{♪}$.

Несколько восьмых, расположенных подряд, объединяются чертой (вязкой): ♪♪♪♪

Восьмая пауза обозначается знаком 7.

Восьмые удобнее считать с дополнительным слогом «и». В пьесе, где встречаются восьмые, все другие длительности измеряют таким же счетом с «и».

Жи- ли у ба- бу- си два ве- се- лых гу- ся

счет: 1 и, 2 и 1-и, 2-и 1 и, 2 и 1-и, 2-и



Ритмические упражнения (простучать со счетом).

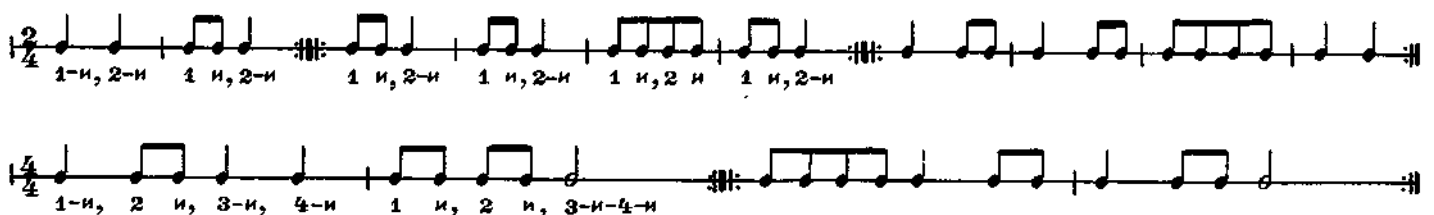

25. Голубые санки

Дует ветер озорной, Едут с горки ледяной
Лаег пес Буянка, Голубые санки

М. ИОРДАНСКИЙ

Musical score for 'Голубые санки' in 2/4 time. The score consists of a single system with a treble and bass clef. The right hand plays a melody with fingerings 2, 4, 5, 4, 3, 2, 1, 3, 2, 1, 3, 2, 1. The left hand plays a bass line with chords marked 'Б' (B-flat) and 'Б' (B). There are dynamic markings 'L' and 'J'.

Прежде чем разучивать пьесу, простучите партию правой руки со счетом.

26. Осень

Детская песенка

Спокойно

Musical score for 'Осень' in 2/4 time. The score consists of two systems, each with a treble and bass clef. The right hand plays a melody with fingerings 1, 2, 5, 2, 3, 5, 2, 5, 2. The left hand plays chords marked 'М' (M) and '7'. There are dynamic markings 'L' and '5'.

Исполните эту пьесу с двумя вариантами аккомпанемента.

27. Мишка с куклой танцуют полечку

М. КАЧУРБИНА

Темп польки

Musical score for 'Мишка с куклой танцуют полечку' in 2/4 time. The score consists of three systems, each with a treble and bass clef. The right hand plays a melody with fingerings 5, 5, 4, 3, 3, 4, 3, 1, 2. The left hand plays chords marked 'Б' (B-flat), 'Е' (E), and 'М' (M). There are dynamic markings 'f' and 'L'.

ЗАТАКТ

Музыкальное произведение может начинаться и со слабой доли такта. При этом образуется неполный первый такт, называемый затактом. Длительности затакта, сложенные с длительностями последнего, неполного такта пьесы, образуют полный такт.

В ле- су ро- ди- лась е- лоч- ка, в ле- су о- на рос- ла

счет: и 1 и, 2 и 1 и, 2 и 1 и, 2 и 1-и-2

28. Ах вы, сени мои, сени Русская народная песня

счет: 2 и 1 и, 2 и 3 Б 2 Б 3 Б 2 Б 4 Б 2 Б 4 Б 2 Б 4 Б

ЗНАКИ ИЗМЕНЕНИЯ ВЫСОТЫ ЗВУКОВ (ЗНАКИ АЛЬТЕРАЦИИ)

Самое малое расстояние (по высоте) между двумя звуками — полутон; это расстояние между звуками соседних клавиш разного цвета и белых клавиш *ми-фа, си-до*. С помощью знака # (диеза) любую ноту можно повысить на полутон, а с помощью знака b (бемоля) понизить на полутон. b (беккар) — знак отмены диеза или бемоля.

Если расположить звукоряд по полутонам, то в каждой октаве будет по 12 звуков; им соответствуют 12 клавиш: семь белых с основными названиями — *до, ре, ми, фа, соль, ля, си* — и пять черных, имеющих названия соседних с ними белых с добавлением знака альтерации.

ФА-ДИЕЗ СОЛЬ-БЕМОЛЬ

Полутон

ДИ# РЕ# ФА# СОЛЬ# ЛЯ# СИ#

РЕb МИb СОЛЬb ЛЯb СИb

ДО РЕ МИ ФА СОЛЬ ЛЯ СИ ДО

Полутон

Знаки #, b, поставленные возле ключа (ключевые знаки), изменяют высоту соответствующих нот во всех октавах до конца пьесы или до перемены знаков.

Нота *ми-диез* исполняется на клавише *фа*, *си-диез* на клавише *до*. Знаки \sharp , \flat , \natural , стоящие около ноты, оказывают действие на все одноименные ноты той же октавы в пределах одного такта.

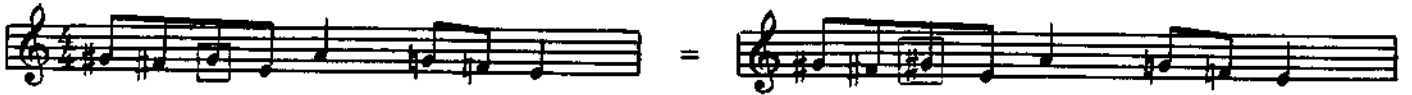

Ноты с бекаром (\natural) исполняются на белых клавишах.

29. В горах

Плавно, не спеша

Д. ТОМПСОН

30. Коровушка

Русская народная песня

Спокойно

В этой пьесе четвертные ноты в аккомпанементе должны звучать как восьмые. Их нужно исполнять мягким прикосновением пальцев.

Если штрих на протяжении всего произведения не меняется, то его обычно выставляют только в первых тактах.

написано:

звучит:

31. Этюд

(Перемещение позиций)

В. ЛУШНИКОВ

Подберите по слуху этот этюд от ноты *ре*. Определите темп и динамику (громкость) звучания.

КИСТЕВОЕ И ПАЛЬЦЕВОЕ СТАККАТО

Степень укорачивания длительностей нот при стаккато и исполнительский прием зависят от характера музыки и темпа.

В медленном темпе, когда каждый звук прослушивается отдельно, звуки извлекаются путем краткого прикосновения к клавишам с помощью движения кисти (см. примеры 32, 35, 45).

При быстром чередовании звуков, воспринимающихся на слух как ритмические группы (с одним ударением на два, четыре и более звуков), стаккато исполняется коротким, активным движением пальцев (см. примеры 33, 56).

Движения кисти и пальцев должны быть четкими и внешне малозаметными.

Упражнение

32. Этюд

Г. БЕРЕНС

Неторопливо

В этом этюде применяйте штрих кистевого стаккато. Следите за сменой позиций (отмечено пунктиром).

Д. КАБАЛЕВСКИЙ

Живо

В этом этюде применяйте пальцевое стаккато.

АКЦЕНТ

Знак $>$ — акцент (ударение) — указывает на подчеркивание, выделение звука или аккорда. Акцент исполняется коротким и резким движением меха в сочетании с активным нажатием пальцем клавиши без специального замаха.

Очень важным является предельное усиление акцента и мышечная подготовка. Упругое движение мехом для выполнения ак-

цента производится, как правило, не в момент нажатия пальцем клавиши, а чуть раньше, непосредственно перед акцентом. Необходимым условием для этого является цезура между акцентуемой и предыдущей нотой. Если цезура отсутствует (например, при игре легато), то подготовка акцента может осуществляться усилением (крещендированием) предыдущих звуков. Степень резкости акцента зависит от художественной задачи.

Упражнения

За городом качки плавать. Украинская народная песня

34. Полянка Русская народная песня

Весело

«Упругий мех» готовьте перед акцентом, а не в момент нажатия клавиши. Разучивая песню, играйте ее в замедленном темпе. При повторении можно исполнить песню в разных октавах.

35. Польский народный танец

Темп мазурки

В этой пьесе применяйте кистевое стаккато. Обратите внимание на подмену пальцев и репетицию в 1-м такте (см. с. 116).

ПОРТАМЕНТО

Черточка над или под нотой $\overset{\cdot}{\underset{\cdot}{\downarrow}}$ означает выдержанное по длительности и ровное по силе исполнение звуков. Такой прием исполнения называется портаменто. Если черточками помечено несколько звуков подряд (пример 36), то их ис-

полнение объединяется упругим натяжением меха, а звучание становится плотным, протяжным, с минимальными промежутками между звуками. Штрихом портаменто отмечают также отдельные звуки или созвучия, когда их нужно слегка выделить.

36. Я на горку шла
Русская народная песня

Весело

После разучивания этой песни подберите ее от ноты ля. Какие встретятся знаки альтерации?

Схема протяженности звуков,
исполненных различными штрихами

стаккато	• • • •	
нон легато		
портаменто		
легато		

Упражнение

Исполните упражнение различными штрихами от нот до, ре, ми.

ЧЕТВЕРТЬ С ТОЧКОЙ

Четверть с точкой по длительности звучания равна трем восьмым: $\text{♩} = \text{♪♪♪$

Простучите двумя руками со счетом:

Назовите песни, мелодии которых приведены ниже. Если они вам знакомы, то подберите их окончания.

Вспомните знакомые песни, в которых встречается четверть с точкой.

37. Заиграй, моя волынка
Русская народная песня

замедляя

38. Елочка

В лесу родилась елочка, Зимой и летом стройная
В лесу она росла, Зеленой была

Л. БЕКМАН

Упражнение

(Паузы. См. с. 18,36).

Сыграйте, заменяя вопросительные знаки соответствующими паузами.

Хоровод

39. Журавель
Украинская народная песня
(Дуэт)

Ученик:

Учитель:

*) См. с. 45.

АЛЬТЕРАЦИЯ НА ЛЕВОЙ КЛАВИАТУРЕ

НИЗ
КЛАВИАТУРЫ

ДО

ФА

СИ^б
ЛЯ[#]МИ^б
РЕ[#]ЛЯ^б
СОЛЬ[#]РЕ^б
ДО[#]СОЛЬ^б
ФА[#]

Кнопки альтерированных звуков на левой клавиатуре расположены в том же порядке, что и кнопки семи основных звуков левой клавиатуры; они имеют двойное название.

Найдите на левой клавиатуре следующие басовые звуки:

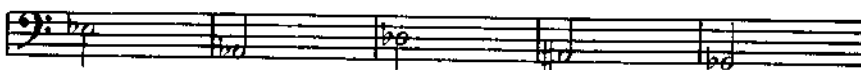
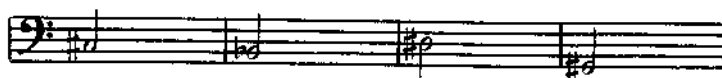
ВЕРХ
КЛАВИАТУРЫЛЯ[#]
СИ^бРЕ[#]
МИ^бСОЛЬ[#]
ЛЯ^бДО[#]
РЕ^бФА[#]
СОЛЬ^б

СИ

МИ

НЕ У ВСЕХ
АККОРДЕОНОВ40. Гей, по дороге
Русская народная песня

Подберите эту песню от нот фа и соль.

Упражнение

41. Армянская народная песня

Спокойно

ВСПОМОГАТЕЛЬНЫЙ РЯД ЛЕВОЙ КЛАВИАТУРЫ

Во вспомогательном ряду кнопки расположены также, как и в основном, но сдвинуты по сравнению с ним на четыре кнопки вниз. Это позволяет получать далекие (по высоте) звуки на находящихся рядом кнопках. Звуки, извлекаемые во вспомогательном ряду, помечаются в нотах буквой *В*.

ОСНОВ. РЯД ВСПОМОГАТЕЛЬНЫЙ

СИ	РЕ# МИb
МИ	СОЛЬ# ЛЯb
ЛЯ	ДО# РЕb
РЕ	ФА# СОЛЬb
СОЛЬ	СИ
ДО	МИ
ФА	ЛЯ

Запомните расположение кнопок основного и вспомогательного рядов.

ВСПОМОГАТЕЛЬНЫЙ РЯД

РЕ
СОЛЬ
ДО
ФА

СИ
МИ
ЛЯ
РЕ

Упражнения

42. Бодрая песенка

А. ЧИНЯКОВ

Подвижно (8-5)

Добиваясь непринужденности и точности работы пальцев, проследите за своевременной подготовкой кисти к смене позиции (позиции отмечены пунктиром).

43. Собачка потерялась Американская народная песня

Задание: подберите по слуху от нот *ми* и *фа* песню «Как под горкой, под горой». Какие встретятся знаки альтерации?

О ВЫРАЗИТЕЛЬНОСТИ ИСПОЛНЕНИЯ

Музыкальные произведения отражают настроение человека. Бывает музыка веселая и грустная, взволнованная и спокойная, суровая и нежная и т. д. Но далеко не во всех пьесах ощущается вполне определенное настроение, поэтому различные исполнители по-разному воспринимают одно и то же

произведение и находят свои выразительные средства. Указанные в нотах темп, громкость и штрихи помогают понять и раскрыть характер пьесы. Однако прежде чем применять какие-либо исполнительские средства, необходимо уловить оттенки настроения в самой музыке.

КУЛЬМИНАЦИЯ

Кульминация — это момент высшего напряжения в пьесе или ее отдельных частях. Кульминация часто отмечается наиболее громким звучанием.

44. Среди долины ровные Русская народная песня

Какое настроение выражает эта пьеса? Определите кульминацию. Обратите внимание на трудные места в партии левой руки. Пропойте мелодический ход баса в тактах 4—6. Проработайте следующее упражнение:

Упражнение

45. Пьеса

Г. ТЕЛЕМАН

Живо, весело

В данной пьесе два предложения. Кульминация какого предложения является основной? Опорные доли в тактах 2—7 следует исполнять с помощью предварительного нажима меха. Исполнение пьесы на инструменте чередуйте с мысленным «проигрыванием» по нотам и без нот.

Упражнения на левой клавиатуре

Ф. Шопен ценил всякое проявление творческой индивидуальности: «Это не так, как я играю, говорил он иногда ученикам, но это хорошо!»

46. Вальс

А. САЛИН

Не спеша

замедляя

Следующее произведение предлагается двум исполнителям для чтения с листа. Во время игры следите и за другой партией, стараясь не прерывать исполнения до конца пьесы.

47. Селезень

Русская народная песня

Обработка Н. Владыкиной-Бачинской

Не спеша

ДВОЙНЫЕ НОТЫ

В умеренном темпе двойные ноты исполняются с помощью работы кисти и всей руки. Пальцы не следует поднимать высоко над клавиатурой; они должны мягко касаться клавиш, испытывая легкую нагрузку руки; необходимо следить за одновременным нажатием клавиш. Для этого очень важно предельное внимание каждого созвучия.

Упражнения

48. Этюд

Л. ШИТТЕ

Умеренно скоро

При исполнении первых, сильных долей такта требуется более энергичное, импульсивное нажатие клавиш. Каждое новое созвучие (здесь такт) нуж-

но играть «новой», «свежей» рукой, делая перед началом такта освобождающее движение запястьем («кистевое дыхание»).

49. Этюд

В. ЖИГАЛОВ

Умеренно

50. Вдоль да по речке

Русская народная песня

Обработка В. Лушников

Бодро, весело

Тема

Вариация

Прежде чем исполнять эту пьесу двумя руками, основательно проработайте двойные ноты и аккорды в партии правой руки и трудные места (такты 25—28) в партии левой руки.

МАЖОРНАЯ ГАММА. ЛАД. ТОНАЛЬНОСТЬ

Звукоряд с чередованием интервалов: тон, тон, полутон, тон, тон, тон, полутон — называется мажорной гаммой. Мажорный звукоряд, начинающийся с ноты *до*, — это гамма *до мажор*, с ноты *ре* — *ре мажор* и т. д.

Музыкальные произведения строятся на основе звукоряда той или иной гаммы, определяющей их лад* — мажорный или минорный**. Высотное положение лада определяет тональность произведения. Если в основу пьесы положен звукоряд *соль*

мажорной гаммы, то тональность пьесы — *соль мажор*. Первая ступень (начальный звук) гаммы называется *тонику*. Аккорд, построенный на тонике, называется *тоническим трезвучием*. Остановка на звуках *тонического трезвучия* (I, III, V ступени) создает ощущение устойчивости звучания. Остальные ступени неустойчивы и тяготеют к устойчивым. Самыми неустойчивыми являются звуки VII и II ступеней (*вводные звуки*), которые разрешаются в *тонику*.

Гамма *до мажор*

ступени: I II III IV V VI VII I I III V VII I II

Звукоряд с такой последовательностью тонов и полутонов можно построить от любого звука, приняв его за *тонику*. Возникающие при этом знаки *альтерации* выставляются рядом с *ключом* (*ключевые знаки*).

Гамма *соль мажор*

I II III IV V VI VII I

Гамма *фа мажор*

I II III IV V VI VII I

* Ладом называется организация звуков, взаимосвязанных тяготением неустойчивых звуков к устойчивым.

** О минорном ладе см. на с. 59.

Задание: допишите аккомпанемент (можно сокращенно), назовите устойчивые и неустойчивые звуки:

Шла девица за водой. Чешская народная песня

ТОНАЛЬНОСТЬ ДО МАЖОР

Гамма

Подкладывание 1-го пальца после 3-го (при движении вверх) и перенос кисти через 1-й палец (при движении вниз) должны быть плавными, без остановок и рывков.

Упражнения

Подкладывание 1-го пальца сопровождается перемещением кисти к следующей клавише.

Гаммы могут служить прекрасным упражнением для развития техники игры. Следует исполнять их различными ритмическими группами и разными штрихами. (О способах исполнения гамм см. на с. 187). При разучивании надо сначала играть

гамму в пределах одной октавы в медленном темпе, следя за аппликатурой, четкостью движения пальцев, ритмичностью игры и ровностью звучания; затем можно расширить диапазон гаммы до двух-трех октав и постепенно увеличивать темп.

Исполните гамму различными способами:

(См. также примеры на с. 187).

Запоминанию мелодии гаммы поможет подбор по слуху мажорной гаммы от заданного звука, например от ре, фа,

51. Этюд

В ЛУШНИКОВ

Бодро

Мелодическое движение вверх часто сопровождается усилением звука (крещендо), а вниз — ослаблением (диминуэндо). В пении тоже высокие звуки обычно требуют большего напряжения и зву-

чат громче.

Сколько в этюде частей? Обозначьте разные части буквами, например: 1 часть — «А», 2 часть — «Б» и т. д.

Упражнения на самостоятельную, независимую работу пальцев

Исполните упражнения различными штрихами. Контролируйте в основном работу играющих пальцев и не фиксируйте внимание на не занятых в игре пальцах, так как это может привести к их напряжению.

52. Танец

Л. БЕТХОВЕН

Оживленно

ИСПОЛНЕНИЕ МАЖОРНЫХ ГАММ НА ЛЕВОЙ
КЛАВИАТУРЕ

Звукоряд басов не делится на октавы. При нажатии одной басовой кнопки могут одновременно звучать от двух до четырех одноименных звуков в разных октавах — большой, малой, первой, второй. Однако в нотах обозначается только один из этих звуков. Басы аккомпанемента обычно записываются в диапазоне:

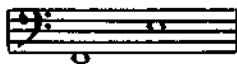

Звуки мелодической басовой партии могут быть записаны в более широком диапазоне.

Написано:

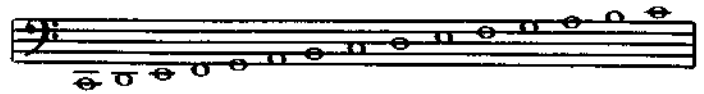

Звучит при включении различных регистров:



и т. д.

Гамма до мажор

Аппликатура рассчитана на использование кнопок основного и вспомогательного рядов. Этой аппликатурой можно исполнить любую мажорную гамму. Более сложный вариант с употреблением 5-го пальца см. на с.183.

Тоническое трезвучие

Гамма соль мажор (аппликатура, как в гамме до мажор):

Продолжите и выучите следующие упражнения:

53. Этюд

В. ЖИГАЛОВ

Не спеша

Упражнения

54. Этюд

В. ЛУШНИКОВ

Не спеша

Данный этюд полезно сначала поиграть с педагогом: партию правой руки исполняет педагог, левой — ученик.

ТОНАЛЬНОСТЬ СОЛЬ МАЖОР

Гамма

Упражнение

55. Этюд

К. ЧЕРНИ

Подвижно

56. Отрывок
из оперы „Дон-Жуан“
(Дуэт)

В. МОЦАРТ
(1756- 1791)

Скоро

Ученик: 

Учитель: 

Вар. 



Знак **⌘** означает: играть так же, как в предыдущем такте.

57. Петушок
Латышская народная песня

Обработка В. Лушников

Неторопливо
Тема



Вариация



При повторении — более медленно и широко

Тема — это музыкальное построение, выражающее основную мысль произведения или ее части. Она часто получает дальнейшее развитие. Вариация является видоизмененным повторением темы (см. примеры 71, 77).

МИНОРНЫЙ ЛАД

Каждая мажорная гамма имеет родственную ей параллельную минорную гамму, которая строится от VI ступени мажорной. Строение минорной гаммы: тон, полутон, тон, тон, полутон, тон, тон — определяет ее лад — минорный (минор).

Отличительной особенностью лада является характер звучания тонического трезвучия: в мажоре оно звучит светло, бодро, а в миноре — мягко, грустно.

Гамма до мажор

Натуральная гамма ля минор

Родство параллельных мажорных и минорных гамм заключается в том, что они состоят из тех же звуков и, следовательно, имеют одинаковые знаки при ключе.

Гамма соль мажор

Натуральная гамма ми минор

Минорные гаммы по строению бывают трех видов: натуральные, гармонические и мелодические.

Гармоническая гамма ля минор

В гармонической минорной гамме повышается седьмая ступень, которая приобретает значение вводного тона.

Мелодическая гамма ля минор

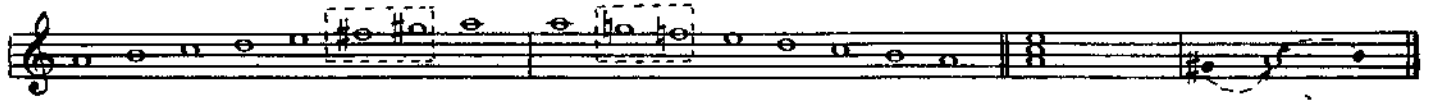

В мелодических минорных гаммах при движении вверх повышаются шестая и седьмая ступени; при движении вниз мелодические гаммы исполняются как натуральные (без повышения шестой и седьмой ступеней).

Учащийся должен хорошо знать мелодии минорных гамм трех видов и уметь не только играть их, но и петь. Для удобства интонирования верхнюю половину гаммы можно петь октавой ниже:



58. Ивушка

Русская народная песня

Умеренно

Подголосок

Более сложный вариант

Эта песня состоит из двух частей. В первой части — два мелодических голоса: верхний (основной) и подголосок (в партии левой руки). Нужно сначала хорошо выучить каждый голос, а затем со-

единить партии. Подголосок должен звучать тише основного голоса, поэтому клавиши левой клавиатуры следует погружать неглубоко.

* С этим вариантом песни можно рекомендовать учащимся второго года обучения

59. Простой мотив

Спокойно

В. ЛУШНИКОВ

Сопровождение должно способствовать выявлению характера мелодии, поэтому басы и аккорды нужно играть плавно и негромко, погружая клавиши не на полную глубину.

АРПЕДЖИО

Арпеджио — это поочередное извлечение звуков, из которых можно составить аккорд.

Упражнение

60. Этюд

Играть в до и соль мажоре различными штрихами

ШИТТЕ-ЛУШНИКОВ

Умеренно

Размер такта $\frac{6}{8}$ состоит из двух трехдольных размеров $\frac{3}{8}$ с первой сильной и четвертой относительно сильной долями.

Упражнение

В быстром темпе этот размер отсчитывается, как $\frac{3}{4}$

61. Тирольский вальс

Оживленно

Звуки арпеджио запоминаются быстрее, если при разучивании исполнять их в виде аккордов:

ТОНАЛЬНОСТЬ ФА МАЖОР

Гамма

Исполните гамму различными штрихами:

Упражнение для правой руки. (Смена позиций)

Подберите к упражнению гармоническое сопровождение (аккомпанемент), в котором на 1-ю долю такта исполняется бас и аккорд одновременно.

62. Этюд

А. САЛИН

Оживленно

mf *f*

Гамма фа мажор на левой клавиатуре

тоническое трезвучие

Упражнения для левой руки

63. Английская песенка

Обработка В. Лушников

Весело

mf *f*

64. Этюд (Кистевое стаккато)



А. ЧИНЯКОВ

Подвижно

Не забывайте об опорных звуках, они помогают раскрытию художественного содержания произведения и, кроме того, способствуют свободному состоянию рук.

65. Как на тоненький ледок Русская народная песня (Дуэт)

Подвижно

При повторении можно играть эту пьесу октавой ниже. Партия учителя исполняется на тех же клавишах, меняется лишь регистр: первый раз , второй раз  (см. с. 77).

ШЕСТНАДЦАТЫЕ

Шестнадцатые вдвое короче восьмых. Одна восьмая равна двум шестнадцатым: $\text{♪} = \text{♪♪}$; $\text{♪} = \text{♪♪♪♪}$

На каждый счет исполняются две ноты. Шестнадцатая пауза обозначается ♪ . Исполнение шестнадцатых нот требует четкой работы пальцев.

66. Янка

Белорусская полька

Оживленно

Перед соединением партий простучите их ритм двумя руками.

Ритмическое упражнение

67. Этюд

К. ЧЕРНИ

Подвижно

68. Старинный танец

Оживленно

Для быстрого заучивания произведения на память чередуйте исполнение на инструменте с мысленным проигрыванием.

Упражнение

Исполните это упражнение также в соль мажоре и фа мажоре.

МОТИВ И ФРАЗА

Мотив — самая маленькая смысловая единица музыки. Из мотивов складываются фразы. Иногда мотив бывает равен фразе. В каждом мотиве есть наиболее выразительный, опорный звук. Если фраза состоит из двух мотивов и, следовательно, в

ней имеются два опорных звука, то один из них сильнее, значительнее другого.

Задание: определите мотивы и фразы в пьесах № 69, 75.

69. Ой, пид вишнею Украинская народная песня

Оживленно фраза мотив = фразе

Поработайте отдельно над подменой пальцев.

70. Я с комариком плясала (Дуэт)

Обработка А. Лядова

Не очень скоро

Ученик

Учитель

Задание: подберите и допишите аккомпанемент; определите, в каком ладу написана каждая мелодия — в мажоре или миноре.

а)

б)

Теремок. Русская народная песня

71. Камаринская

(Подмена пальцев, двойные ноты)

Обработка В. Лушников

I вар.

II вар.

III вар.

Всю пьесу повторить октавой выше

Форма (строение) этой пьесы — тема с вариациями. Определите характер каждой вариации; подберите нюансы, например: I вариация — *mf*, II — *p* с постепенным усилением. Можно и по-другому.

Задание: досочините конец мелодии:

72. Старинная французская песенка

П. ЧАЙКОВСКИЙ
(1840-1893)

Очень умеренно, с чувством

В этой пьесе П. Чайковского, как и во всех произведениях спокойного, напевного характера, необходимо полностью выдерживать длительности мелодической партии. Мелкие длительности, особенно в затакте, следует исполнять неторопливо, как бы с неохотой покидая их, не подчеркивая и не выделяя.

Аkkомпанемент должен звучать мягко и негромко.

Басы и аккорды надо исполнять немного укороченно (но не отрывисто) — это позволит делать смену движения меха после второй доли такта, на «и».

Какое настроение выражает эта пьеса? Сколько здесь частей? Изменяется ли характер музыки в различных частях пьесы? Придумайте маленький рассказ о том, что слышится в этой музыке.

ЗАКРЕПЛЕНИЕ ПРОЙДЕННОГО

73. Песенка

(Пение, выразительность)

А. ГУРИЛЕВ
(1803—1858)

Медленно

The score is written for piano in 4/4 time. It consists of three systems of music. The first system is marked 'tr' and 'Медленно'. The second system includes a 'cresc.' marking. The third system ends with a double bar line. Fingerings and dynamics are indicated throughout.

Мелодия Песенки носит мягкий, задушевный характер, лишь в тактах 9—12 слышатся настойчивые, требовательные интонации. Для плавного звучания мелодии необходимо полностью выдерживать звуки и не ускорять движения перед крупными длительностями. Опорные моменты фраз и более мелких построений следует подчеркивать очень осторожным и мягким нажимом меха.

Сопровождение должно способствовать выявлению характера мелодии, поэтому басы и аккорды нужно играть плавно и негромко, погружая клавиши не на полную глубину.

Придумайте небольшой сюжет, раскрывающий содержание этой пьесы.

В каком ладу она написана — в мажоре или миноре? Определите главную кульминацию.

Упражнение к примеру 73
(Неполный нажим клавиш пальцами левой руки)

The exercise is written for the left hand in 4/4 time. It consists of three measures. It is marked 'mf' and 'p'. The exercise focuses on partial key depression.

74. Романс

(Знаки альтерации, выразительность)

В. ЛУШНИКОВ

Andante

mp

М 7 М М М #7 7 М Б Б

с движением

mf

М #7 М 7 Б Б

a tempo

rit.

mp

Б Б М Б М 7 М

p

Для преодоления технических трудностей надо знать, в чем именно они заключаются.

75. Пиццикато

(Штрихи)

Ф. АНДРИЕВ

Оживленно

mf

Б 7 7 7 Б 7 Б

Б 3 4 3 7 Б Б 7 Б

7 Б 7 Б 3 3 7 Б

p

с 3188 к

76. Хорошее настроение

В. ДЕМЕНТЬЕВ

Подвижно

mf

dim

Для окончания Для продолжения (по желанию)

Материал «Для продолжения» исполнять наиболее подвижным ученикам, пропуская вольту «Для окончания».

77. На зеленом лугу

Русская народная песня

Обработка В. Лушников

Весело

f

Медленно

p *тр*

с 3188 к

2 5 2 3 4 1 L *mf* *mp* *замедляя* ☉

M: 2 B: 3 B: 5 3 2 5 3 4 5 4 2

Повторить с начала до знака ☉ и перейти на «Окончание»

Окончание *Медленно широко* *f*

3 4 2 3 4 2 3 5 3

Знак ☉ называется фермой (остановка). Ферма означает, что данную ноту, аккорд или паузу надо выдержать несколько дольше указанной

длительности. Как правило, перед фермой делают небольшое замедление (подобно тому, как поезд замедляет ход перед остановкой).

78. Этюд (Легато, арпеджио)

В. ДЕМЕТЬЕВ

Умеренно *mp* *mp* *f* *замедляя* *mp*

3 1 4 5 2 1 4 2 1 3 5 4 3 3 5 2 1 2 5 4 3 2 1 3 4 5 3 2

79. Этюд
(Штрихи, гаммы)

Г. БЕРЕНС

Подвижно

Музыкальный фрагмент этюда 79, включающий три системы нот. В первой системе отмечены динамические и темповые указания: *tr* и *Подвижно*. Вторая система завершается словом *Конец*. Третья система содержит указание *cresc.* и финальную инструкцию: *Повторить с начала до слова «Конец»*. В нотной записи присутствуют различные аккорды (включая B и B7), штрихи, фазанги и нумерация пальцев.

80. Этюд на русскую тему
(Арпеджио, гамма, паузы, позиции)

В. ЛУШНИКОВ

Оживленно

Музыкальный фрагмент этюда 80, включающий две системы нот. В первой системе отмечены динамические и темповые указания: *mf* и *Оживленно*. Вторая система содержит указание *cresc.*. В нотной записи присутствуют арпеджио, гаммы, паузы и различные аккорды (включая B и B7), а также нумерация пальцев.

First system of musical notation for Exercise 81, featuring two staves with complex rhythmic patterns and dynamic markings such as *f* and *B*.

81. Этюд
(Гамми на левой клавиатуре)

В. ЛУШНИКОВ

Плавно, неторопливо



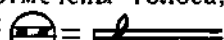

Second system of musical notation for Exercise 81, consisting of four staves with dynamic markings including *p*, *mp*, *cresc.*, *mf*, *p*, *mp*, *f*, and *pp*.

ПРИМЕНЕНИЕ РЕГИСТРОВ

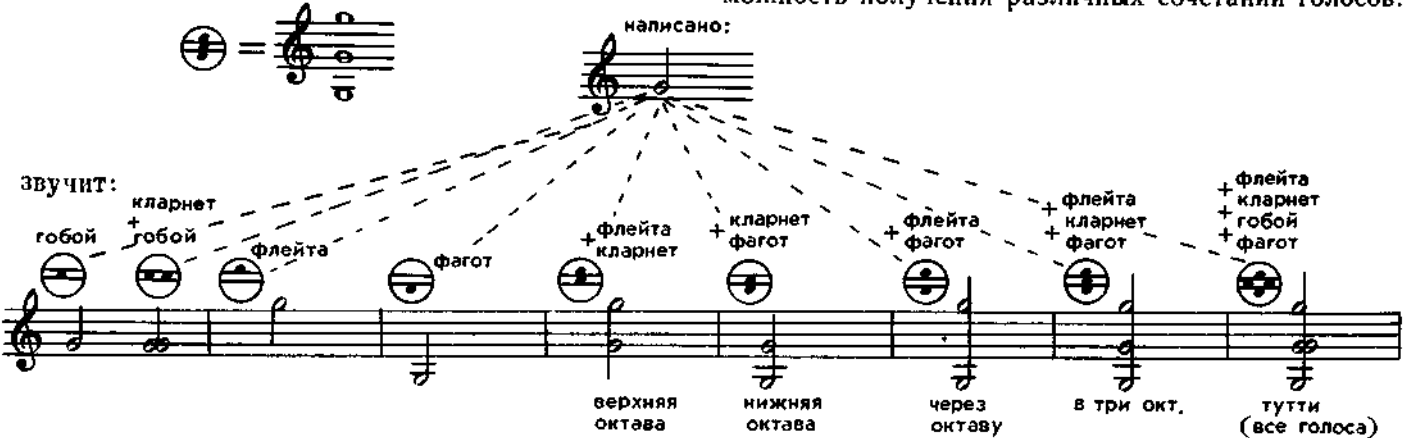
Пометки (точки) на регистрах указывают количество голосов, звучащих при нажатии одной клавиши. Точками по горизонтали отмечены голоса, настроенные в унисон или разлив: 

точками по вертикали — октавные повышения и понижения звука, а также октавные удвоения:





Необходимо знать, что регистры    * не изменяют высоты звучания, тогда как при включении других регистров звучание становится на октаву ниже написанного.









Низкие и многоголосные регистры:







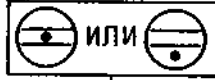

— лучше использовать в пьесах с высоким мелодическим голосом (см. примеры 83, 85). Если же мелодия, особенно с аккордами, записана в малой и первой октавах, то использование этих регистров менее желательно, так как мелодия окажется ниже аккомпанемента и звучание приобретет мрачный, угрюмый характер. Чтобы при включении указанных регистров звучание соответствовало написанию, следует играть октавой выше, то есть передвинуть руку вниз по клавиатуре.

Регистры левой клавиатуры позволяют регулировать густоту басовых звуков. Они обозначаются:   

При использовании регистров левой клавиатуры надо соблюдать звуковое равновесие партий правой и левой руки. Например, включив на правой клавиатуре регистр , необходимо уменьшить густоту басовой партии, включив один из крайних басовых регистров. И наоборот, включение многоголосных регистров правой клавиатуры:    — требует более насыщенного звучания партии левой руки, которое достигается включением регистра 

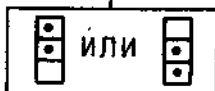
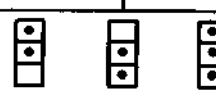
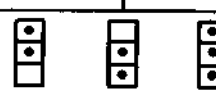
Для аккордеонов, имеющих пять регистров на правой клавиатуре и три — на левой, возможны следующие сочетания регистров:

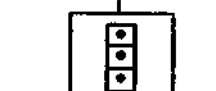
ХОРОШО			МЕНЕЕ ЖЕЛАТЕЛЬНО		
	ИЛИ				
	ИЛИ				

*Преимущественно слышен нижний голос, как более сильный.

ВОСЬМАЯ С ТОЧКОЙ И ШЕСТНАДЦАТАЯ

Точка после восьмой ноты увеличивает ее длительность на одну шестнадцатую: 

Простучите сначала нижнюю строку, а затем двумя руками обе строки, меняя партии правой и левой руки:

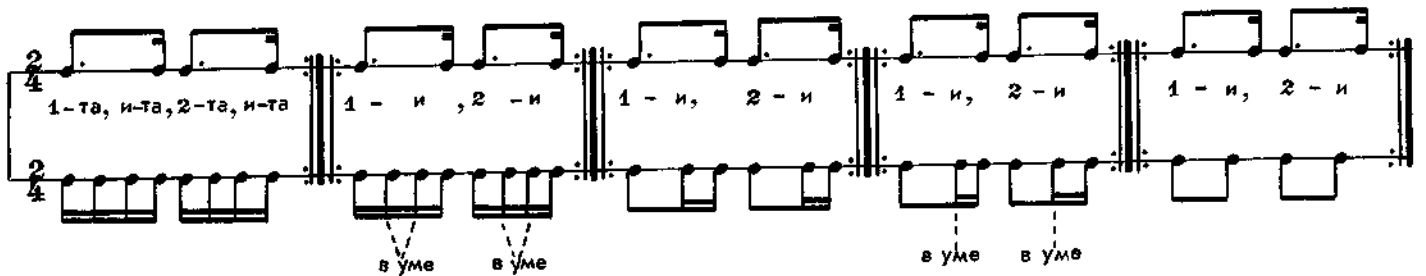

Для высчитывания шестнадцатых иногда добавляют слог «та».

А. Пахмутова. Песня о тревожной молодости



Всю-то я вселенную проехал. Русская народная песня



При многократном чередовании ритмической группы  возникает пунктирный ритм, который придает музыке остроту, строгость, активность, решительность; его часто применяют в маршах, патриотических песнях, танцах.

Упражнение

Исполните пунктирным ритмом гаммы до, соль, фа мажор в диапазоне двух октав. (См. разделы: «Гаммы, арпеджио, аккорды» и «Разучивание гамм, арпеджио и аккордов», с. 183, 187).

Гамма фа мажор



82. Мазурка

В. ДЕМЕНТЬЕВ

 В темпе мазурки



* Второй регистр — для аккордеонов с 12—15 регистрами на правой клавиатуре.

The musical score consists of three systems of staves. Each system has a treble clef staff on top and a bass clef staff on the bottom. The first system includes dynamics *mp* and *f*, and chord markings *B*. The second system includes dynamics *mp*, *f*, and *mf*, and chord markings *B*. The third system includes the dynamic *cresc.* and chord markings *B* and *M*. Fingerings are indicated by numbers 1-5 above notes and 7 below notes in the bass clef.

Задание: разучите без инструмента детскую песенку «Осень» (пример 26).

83. Танец

Е. КУЗНЕЦОВ

The musical score is for a dance piece titled "Allegretto (Оживленно)". It features a treble clef staff with a piano icon and a dynamic marking of *f*. The score is characterized by complex rhythmic patterns, including triplets and sixteenth notes, with numerous fingerings indicated by numbers 1-5 above notes and 3, 4, 5, 7 below notes. The piece is in a 2/4 time signature and consists of three systems of staves.

Выражению характера этого танца будет способствовать острое стаккато и четкие акценты, подготовленные энергичным движением меха.

84. Форель

Ф. ШУБЕРТ
(1797-1828)

Allegretto

mf *mp*

КОРОТКИЕ АРПЕДЖИО

При исполнении арпеджио требуются очень точные движения пальцев и руки. Ученик должен ясно ощущать расстояние, на которое раздвигаются пальцы, переходя с одной клавиши на другую. Поэтому рекомендуется подольше поиграть арпед-

жио в медленном и умеренном темпе, чисто, без случайного захвата соседних звуков.

Предлагаемые арпеджио построены на основе тонических трезвучий в различных положениях (обращениях).

1-е положение трезвучие 2-е положение секстаккорд 3-е положение квартсекстаккорд

Арпеджио

Прежде чем играть арпеджио двумя руками, необходимо освоить их исполнение каждой рукой отдельно.

Упражнение



Аппликатура и положение пальцев на клавиатуре запомнятся быстрее, если повторять одно звено арпеджио несколько раз подряд.

Исполните короткие арпеджио в тональностях: до, соль, фа мажор; аппликатура одна и та же. (См. с. 185.)

85. Этюд

Allegro con fuoco (Скоро, с огнем)

А. БИЛЬ

Etude 85 by A. Bily, titled 'Allegro con fuoco (Скоро, с огнем)'. The score is in 6/8 time and consists of three systems of piano and forte parts. Fingerings are indicated throughout. Chords are marked with 'Б' (B) and 'М' (M). The piece concludes with a fermata.

Шестнадцатую паузу легко высчитать, если вместо нее мысленно сыграть недостающую шестнадцатую ноту.

86. Танец

(Арпеджио)

В. ЛУШНИКОВ

Dance 86 by V. Lushnikov, titled 'Бодро' (Allegretto) and '(Арпеджио)'. The score is in 2/4 time and consists of a single system of piano and forte parts. Fingerings are indicated throughout. Chords are marked with 'Б' (B) and '7'. The piece concludes with a fermata.

Исходя из характера данной пьесы, придумайте для нее свое название.

ФОРШЛАГ

Форшлагом называются вспомогательные звуки, украшающие основную мелодию. Они записываются мелким шрифтом:

Исполняется форшлаг быстро и легко, как бы мимоходом, за счет малозаметного для слуха укорачивания длительности предыдущей ноты или паузы, не нарушая ритма. Если произведение начинается с форшлага, то он исполняется как нота затакта.

87. Этюд

Г. БЕРЕНС

Сочетание форшлаг и основная нота исполняется «свежей» рукой — перед форшлагом рука освобождается. Задев форшлаговую ноту, как бы «оступившись», исполнитель берет основной, опорный звук.

Ритмическую точность исполнения легко проверить, сыграв несколько раз ту же мелодию без форшлага.

Гамма ре мажор с форшлагами.

Разучите гаммы ре и ля мажор в диапазоне двух октав сначала равными длительностями (четвертями или восьмыми), затем сыграйте их с форшлагами.

88. Экосез

Ф. ШУБЕРТ

Живо

При исполнении крещендо следите за постепенностью усиления звука. Как правило, крещендо устремляется в опорный звук. Чтобы аккомпанемент не заглушал мелодию,

включите соответствующий регистр левой клавиатуры. Неполный нажим пальцами клавиш также уменьшает силу звучания.

МИНОРНЫЕ ТОНАЛЬНОСТИ

Разучите гаммы и арпеджио в минорных тональностях: ля, ми, ре (см. с. 181).

ЛЯ МИНОР

Задание: подберите по слуху на левой клавиатуре в ля миноре песню «Во поле береза стояла» (пример 24).

89. Этюд

А. САЛИН

В темпе вальса

Какой вид минорной гаммы использован в тактах 7 и 15?

90. Пьеса

А. ГЕДИКЕ
(1877-1957)

Moderato (Умеренно)

В небольших группах заливанных нот активнее исполняются те звуки, которые приходятся на сильные доли такта. Ноты, на которых заканчиваются короткие лиги, как правило, не выдерживаются полностью и звучат мягче, короче (такты 2, 7). Первая из двух заливанных нот исполняется энергичным нажимом на клавишу, а вторая — легким прикосновением.

МИ МИНОР

91. Осенью

И. КОРНЕВСКАЯ

Andante (Не скоро)

Какое настроение передает эта пьеса? О чем рассказывает музыка? Сколько здесь фраз и предложений? Фразы легче определить, если спеть мелодию вслух.

Сравните характер пьес № 86 и 91.

92. Дивлюсь я на небо
Украинская народная песня



Andante (Не спеша)

The musical score for 'Дивлюсь я на небо' is written for piano. It consists of three systems of staves. The first system includes a treble clef, a key signature of one sharp (F#), and a 2/4 time signature. The tempo is marked 'Andante (Не спеша)' and the dynamics are 'mp'. The score features a melody in the right hand and a harmonic accompaniment in the left hand. Fingerings are indicated by numbers 1-5. Chords are labeled with 'М' (Major) and 'Б' (Minor). A 'rit.' (ritardando) marking is present above the second system, with the instruction 'при повторении' (upon repetition). The third system includes markings for 'Для повторения' (for repetition) and 'Для окончания' (for ending). The score concludes with a final chord and a fermata.

Плавная мелодия этой песни требует мягкого и негромкого звучания аккомпанемента. Пропойте мелодию — это поможет более выразительно исполнить ее на инструменте.

РЕ МИНОР

93. Песня о тревожной молодости

А. ПАХМУТОВА



Темп походного марша

The musical score for 'Песня о тревожной молодости' is written for piano. It consists of three systems of staves. The first system includes a treble clef, a key signature of one flat (Bb), and a 2/4 time signature. The tempo is marked 'Темп походного марша' and the dynamics are 'mf'. The score features a melody in the right hand and a harmonic accompaniment in the left hand. Fingerings are indicated by numbers 1-5. Chords are labeled with 'М' (Major) and 'Б' (Minor). The score concludes with a final chord and a fermata.

94. Менуэт

Д. ЦИПОЛИ
(1687 - 1716)

Allegretto

ТРИОЛЬ

Длительности могут делиться не только на четное число единиц:

но и на нечетное:

Ритмическая группа из трех нот, равная по длительности двум нотам того же написания, называется триолью.

Простучите одной рукой:

счета 1, 2, 3; 1-2-3 1, 2, 3; 1-2-3

Если триоль равна одной доле такта, то счет удобнее вести без вспомогательного «и».

Простучите двумя руками, меняя партии правой и левой руки:

Гамма ре мажор (триолями)
Умеренно

При исполнении в умеренном темпе первый звук триоли является опорным:

В быстром темпе ноты группируются в более широкие звенья:

Упражнение

95. Этюд

Allegro moderato (Умеренно скоро)

Л. ШИТТЕ

(8---)*
Moderato
mf legato

СИНКОПА

Синкопа — это ритмическая фигура, образующаяся в результате слияния слабой доли и последующей сильной; звучит как акцент на слабой доле такта:

Плясовая

М. Глинка. Краковяк из оперы „Иван Сусанин“ (отрывок)

Иногда синкопа образуется после паузы на предыдущей сильной доле:

Лезгинка

* Знак (8---) над пометкой регистра означает исполнение октавой выше.

97. Маленький краковяк
Польский народный танец

Обработка В. Лушников

Подвижно

Определите регистры для партий правой и левой руки.

98. Экосез
Шотландский танец

Л. БЕТХОВЕН

Allegro (Скоро)

Разучивая быстрые произведения, вспомните народную поговорку: «Скорость нужна — поспешность вредна».

ИНТЕРВАЛЫ НА ПРАВОЙ КЛАВИАТУРЕ

Интервалом называется высотное соотношение двух звуков, извлекаемых одновременно или последовательно. Название интервала определяется количеством ступеней между звуками.

	секунда 2 ступени	терция 3 ступени	кварта 4 ст.	квинта 5 ст.	секста 6 ст.	септима 7 ст.	октава 8 ст.
мелодические интервалы							
гармонические							

Упражнения

Перед разучиванием упражнений определите интервалы.

Как пошли наши подружки. Русская народная песня

99. Этюд

Л. ШИТТЕ

(8---) **Moderato (Умеренно)**

Чтобы быстрее выучить этюд, можно мелодические интервалы поиграть как гармонические, а гармонические — как мелодические.

Основой многих инструментальных мелодий послужили вокальные мелодии. От сочетания нескольких различных голосов образуются созвучия, двойные ноты и аккорды.

Ой, да ты кадиனுшка. Русская народная песня

1-ый голос

2-ой голос

3-ий голос

Интервалы одного и того же названия могут отличаться друг от друга количеством полутонов между звуками. В зависимости от этого интервалы подразделяются на большие, малые, чистые, уменьшенные, увеличенные.

полтона м. 2	тон б. 2	полтора тона м. 3	два тона б. 3	два с половиной ч. 4 тона	три тона ув. 4	три тона ум. 5
малая секунда м. 2	большая секунда б. 2	малая терция м. 3	большая терция б. 3	чистая кварта ч. 4	увеличенная кварта ув. 4	уменьшенная кварта ум. 5
три с половиной тона ч. 5	четыре тона м. 6	четыре с половиной тона б. 6	пять тонов м. 7	пять с половиной тонов б. 7	шесть тонов 8	
чистая квинта ч. 5	малая секста м. 6	большая секста б. 6	малая септима м. 7	большая септима б. 7	октава 8	

100. Пастушок

Чешская народная песня

Обработка В. Лушников

Allegretto

mf Б В

p Б В

mf Б В

3 5 4 3 1 3 5 4 2 3 1 4 2 3 1 4 5 4 2

3 1 1 1 4 2 3 1 4 2 3 1 4 2 3 1

f М М В В

мелодический ход баса

3 4 2 3 1 4 2 3 1 4 2 3 1

mf М Б М Б В В

1. 2.

3 2 4 2 В В

Укажите в этой пьесе известные вам интервалы.

Упражнения

а) 3 4 3 4 5 4 3 1 3 4 3 4 3 1

Мелодические терции
1 3 2 4 1 3 2 4 1 3 2 4 4 2 3 1 4 2 3 1 4 2 3 1 4 2 3

Гармонические терции
3 4 3 4 3 4 3 1 4 2 3 1 4 2 3 1 4 2 3 1 4 2 3 1 4 2 3 1

101. Смело, товарищи, в ногу!

Революционная песня

В темпе марша

4 1 3 2 5 2 4 1 4 1-2 2 1 4 3 4 3 4 2 1 5 2 1

mf В В В В В В В

3 5 4 2

3 1 5 3 2 1 5 3 2 1 5 3 2 1 5 2 1

cresc. В М В В

1. 2.

4 3 2 3 5 4 2 В

Задание: присочините второй голос:

Вдоль да по речке. Русская народная песня

102. Этюд
(Интервильная техника)

В. БУХВОСТОВ

Moderato (Умеренно)

Разучите этюд, определите интервалы.

Перемещение нижнего звука интервала на октаву вверх или верхнего вниз называется обращением. Обращая интервал (перемещая его звуки), можно из сексты получить терцию, из терции—сексту; из кварты — квинту, из квинты — кварту.

Сравните звучание интервалов в обращении.

Во саду ли, в огороде. Русская народная песня

Сыграйте эту пьесу также мелодическими интервалами:



Какие интервалы можно добавить к мелодии песни «Дударик»?

Дударик. Украинская народная песня



ИНТЕРВАЛЫ НА ЛЕВОЙ КЛАВИАТУРЕ

Упражнения

кварты
квинты

3 М 3 М 3 #7 3 # 3 М 3 Б

4.4 4.5 3/4 3/4 3/2 3/3

1. 2. Б В Б В Б В

м.3 и 6.3 М М Б М Б В Б В В В

м.3 6.3 6.3 В В

секунды #Б Б М #Б В

6.2 м.2 В В В В

103. Этюд

Л. ШИТТЕ

Allegretto

1 2 4 2 4

Мз М Б cresc.

3 ? В ?

Музыкальный фрагмент, состоящий из трех систем нот. Каждая система имеет две стaves (верхнюю и нижнюю). В первой системе динамик *mp* и *dim.*. Во второй — *p.* и *cresc.*. В третьей — *mf*. Видны различные фактуры, включая аккорды и мелодические линии с нумерацией пальцев.

Исполните этуод также в тональностях ля минор и ре минор. Определите мелодические интервалы (как показано в первых тактах). Какими интервалами движется бас в первых шести тактах?

У п р а ж н е н и е на левой клавиатуре

Упражнение на левой клавиатуре, состоящее из двух стaves. Первая строка содержит ноты с цифрами 3, 5, 3, 4, 4, 2, 4, 2 и буквами В под ними. Вторая строка содержит ноты с цифрами 4, 4, 5, 4 и буквами В под ними.

Можно исполнять во всех изучаемых тональностях.

104. Сказочка

Allegretto (Оживленно)

Д. КАБАЛЕВСКИЙ

Музыкальный фрагмент, состоящий из двух систем нот. Каждая система имеет две стaves. В первой системе динамик *mf* и *p*. Во второй — *M* и *M*. Видны различные фактуры, включая аккорды и мелодические линии с нумерацией пальцев.

Какие регистры правой и левой клавиатур можно использовать в этой пьесе ?

ВЫДЕРЖАННЫЕ ЗВУКИ

Движение в одном или нескольких голосах может приостанавливаться, в то время как в другом голосе (или голосах) оно продолжается. Ноты небольшой длительности, звучащие одновременно с

выдержанным звуком, следует исполнять энергичными движениями пальцев; длинная нота удерживается ослабленным пальцем без опоры руки.

Радиосигнал

105. Эхо

В. ДЕМЕНТЬЕВ

Подвижно

Подвижно

f Б 7 Б 7 Б #7 М 7 Б

1 3 2 1 5 2 4 1 2 1 3 2 4 3 1 5

1 3 2 1 5 2 4 1 2 4 5 3 4 2 3 2 4

p 7 Б 7 Б 7 Б

mf 7 Б 7 2 4 2 *f* Б 7 Б

Б 7 Б #7 М 7 Б Б

ПОЛИФОНΙΑ

Полифония — это сочетание нескольких мелодических голосов, звучащих одновременно.

107. Ты не стой, не стой, колодец
Русская народная песня

Moderato

p 1-й голос

2-й голос Б Б

3-й голос

Полезно играть полифонические произведения ансамблем (учитель и ученик). Достигнув согласованности в звучании, исполнители могут поменяться партиями.

Исполните на левой клавиатуре:

Подберите на левой клавиатуре мелодию песни «Шуточная» (пример 18).

108. Ария

Г. ПЕРСЕЛЛ
(1659 - 1695)

Andante

1-й голос *mf*

2-й голос

p

Для запоминания мелодии в партии левой руки полезно пропеть ее или проиграть октавой выше на правой клавиатуре.

109. Менуэт

В. МОЦАРТ

Allegretto grazioso (Подвижно, грациозно)

Не забудьте освобождать мышцы рук при исполнении долгих нот, на паузах и в конце фраз.

Исполните на левой клавиатуре:

Задание: допишите верхний голос.

ЗАКРЕПЛЕНИЕ НАВЫКОВ

110. Менуэт

Й. ГАЙДН
(1732-1809)

Andante (Не спеша)

Конец

Повторить с начала

Если исполняя пьесу, учащийся начинает произвольно ускорять темп, то нужно повтратить ее в замедленном темпе позволяющем следить за игрой

При этом надо мысленно расчленять пьесу на мотивы и фразы и подчеркивать основные звуки — это будет способствовать выразительности и ритмичности исполнения.

III. Романс



Andantino (Негорюливо)

Л. БЕТХОВЕН

First system of musical notation. The treble clef staff contains a melodic line with various ornaments and fingerings (1, 5, 3, 2, 3, 5, 4, 5, 1, 3, 5, 3, 1, 2, 3, 1, 5, 4). The bass clef staff contains a bass line with chords and fingerings (2, 3, 2, 4, 2, 3, 2, 4, 2, 2, 7). Chord symbols 'B' are placed below the bass staff.

Second system of musical notation. The treble clef staff continues the melodic line with ornaments and fingerings (5, 3, 4, 1, 3, 4, 1, 2, 3, 1, 1). The bass clef staff contains chords and fingerings (7, 7, B, 7, B). Chord symbols 'B' are placed below the bass staff.

Third system of musical notation. The treble clef staff continues the melodic line with ornaments and fingerings (1, 3, 4, 2, 3, 1, 2, 1, 3, 1, 3, 5, 1, 2, 3). The bass clef staff contains chords and fingerings (M, 7, B, 7, B, 7, B, 7, B, 2, 3, 4, 3). Chord symbols 'B' and 'M' are placed below the bass staff. A dynamic marking 'p' is present at the end of the system.

Fourth system of musical notation. The treble clef staff continues the melodic line with ornaments and fingerings (2, 1, 2, 3, 4, 1, 3, 3, 1, 4, 5, 4, 5, 3, 2, 1, 2). The bass clef staff contains chords and fingerings (7, M, 5, 7, B, 7, 4). Chord symbols 'B' and 'M' are placed below the bass staff.

Fifth system of musical notation. The treble clef staff continues the melodic line with ornaments and fingerings (1, 5, 3, 1, 2, 3-1, 5, 4, 5, 1). The bass clef staff contains chords and fingerings (M, B, 7, B, B, B, 7, B, 3, 5, 4, 3, 5). Chord symbols 'B' and 'M' are placed below the bass staff.

112. Песня без слов (Владение мехом)

В. ИВАНОВ

Не спеша, с чувством

The musical score is written for piano and consists of five systems. Each system contains a treble clef staff with a melodic line and a bass clef staff with chords and fingerings. The key signature is one sharp (F#) and the time signature is 4/4. The piece begins with a piano (*p*) dynamic and a tempo instruction of "Не спеша, с чувством". The score includes various dynamics such as *mf*, *mp*, and *p*, as well as performance markings like *cresc.* and *dim.*. Fingerings are indicated by numbers 1-5. The piece concludes with a final chord in the bass clef.

Эта пьеса рассчитана на овладение широким мховым «дыханием». Звучание мелодии должно быть плавным, певучим, без заметных перерывов даже при смене движения меха. Исполнение аккомпане-

мента не должно нарушать плавного течения мелодии. Пальцы левой руки мягко и неглубоко погружают клавиши, не отрываясь от них при повторном звукоизвлечении.

113. Вальс

А. ХАЧАТУРЯН

Темп вальса

Musical score for "113. Вальс" by A. Khachaturian. The score is in 3/4 time, key of D major, and consists of seven systems of piano accompaniment. Each system includes a treble and bass staff with notes, rests, and fingerings. Chords are indicated by letters 'B' and 'M' above the bass staff. Dynamics include 'mf' and 'f'. The piece concludes with a double bar line.

114. Рано утром

А. СУДАРИКОВ

Rubato (Свободно)

The first system of the musical score is marked "Rubato (Свободно)". It consists of a treble and bass clef staff. The treble staff begins with a circled "11" and contains a melodic line with various ornaments and fingerings (2, 3, 4, 2, 1, 3, 1, 3, 4, 4). The bass staff is mostly empty, with a few notes and a dynamic marking of *p* (piano) in the first measure and *mf* (mezzo-forte) in the third measure.

Allegretto (Оживленно, радостно)

The second system is marked "Allegretto (Оживленно, радостно)". It features a treble staff with a melodic line and a bass staff with a rhythmic accompaniment. The treble staff includes a "rit." (ritardando) marking and fingerings (4, 1, 3, 4, 5, 2, 1, 3, 5, 4). The bass staff has a dynamic marking of *mf* and contains chords labeled "B" and "M".

The third system continues the piece with a treble staff featuring a melodic line and a bass staff with a rhythmic accompaniment. The treble staff includes fingerings (3, 4, 4, 2, 1, 3, 4, 1, 2, 4, 4, 2) and a "cresc." (crescendo) marking. The bass staff contains chords labeled "B" and "M".

The fourth system continues the piece with a treble staff featuring a melodic line and a bass staff with a rhythmic accompaniment. The treble staff includes fingerings (1, 3, 4, 2, 1, 4, 2, 3, 2, 5) and a dynamic marking of *f* (forte). The bass staff contains chords labeled "M" and "B".

The fifth system concludes the piece with a treble staff featuring a melodic line and a bass staff with a rhythmic accompaniment. The treble staff includes fingerings (1, 3, 2, 5) and a "rit." (ritardando) marking. The bass staff contains chords labeled "M" and "B", and ends with a dynamic marking of *p* (piano).

Обработка В. Жиглова

Оживленно

The musical score is written for piano and bass. It begins with a forte (*f*) dynamic and a tempo marking of "Оживленно". The first system includes a fermata over the first measure. The second system starts with a piano (*p*) dynamic. The third system includes a mezzo-forte (*mf*) dynamic. The fourth system features a first ending bracket. The fifth system contains the word "Конец" (The End) below the bass staff. The sixth system includes a second ending bracket. The seventh system concludes with a double bar line and the instruction "Повторить от знака ♪ до слова „Конец“" (Repeat from the sign ♪ to the word "The End").

Повторить от знака ♪ до слова „Конец“

116. На горе-то калина Русская народная песня

Обработка В. Лушников

Не спеша
мелодия

mp
подголосок

The score consists of four systems of piano accompaniment. Each system has a treble and bass clef staff. The key signature is one sharp (F#) and the time signature is 2/4. Fingerings are indicated by numbers 1-5. Dynamics include *mp* and *p*. Chords are marked with 'B' and some with 'B5'. The melody is written in the treble clef, and the bass clef provides a harmonic accompaniment with chords and bass lines.

Для исполнения партии левой руки используйте верхний (высокий) регистр левой клавиатуры. Мелодия песни здесь проводится два раза. В первый раз мелодический голос сопровождается подголос-

ком (в партии левой руки). Перед соединением партий необходимо добиться уверенного исполнения сопровождения (подголоска, двойных нот и аккордов).



117. Этюд

(Перемещение позиций, развитие беглости пальцев)

Л. ШИТТЕ

Allegro

The score is for an étude in 2/4 time, marked **Allegro**. It features a treble and bass clef staff. The melody is primarily in the treble clef, with a bass line in the bass clef. Dynamics include *f*. The piece is characterized by rapid sixteenth-note passages and frequent chord changes, indicated by 'B' and 'B5' markings. Fingerings are clearly marked throughout the score.

Если при многократном проигрывании в кисти руки возникает усталость, значит, преждевременно взят быстрый темп или учащийся слишком сильно нажимает на клавиши. В любом случае нужно пре-

кратить игру этой рукой до ее полного отдыха. (Рука отдыхает быстрее при активной работе другой руки.)

118. Этюд
(Сексты)

Энергично

Ф. БЕЙЕР

119. Этюд

(Штрихи, плавное движение, триоль)

А. ЛЕШГОРН

В темпе вальса

The musical score is presented in five systems, each with a grand staff (treble and bass clefs). The key signature is one sharp (F#) and the time signature is 3/4. The score includes various musical notations such as triplets, slurs, and dynamic markings. Fingerings are indicated by numbers 1-5. Chords are labeled with 'B' (B major) and 'M' (M major). The piece begins with a *mf* dynamic and concludes with a *mf* dynamic. The tempo is marked 'В темпе вальса' (Waltz tempo). The score is written in Russian notation, with the composer's name 'А. ЛЕШГОРН' at the top right.

120. Этюд

К. ЧЕРНИ

Allegro

II часть

КРАТКИЕ РЕКОМЕНДАЦИИ

О звукоизвлечении

Звукоизвлечение (способы ведения меха и нажима на клавиши) определяется звучанием, которое хочет воспроизвести исполнитель. Следовательно, он должен сначала представить себе это звучание, а затем установить способы исполнения.

Объясняя способы исполнения, педагоги нередко пользуются различными образными выражениями. Например, о выполнении стакато говорят: «Оттолкнуться от клавиши», «Как бы дотронуться до горячего», «Словно уколоться об иголку»; о легком (неплотном) легато при игре в быстром темпе: «Пробежаться на цыпочках, чуть касаясь»; о нон легато: «Ступая на полную ступню» и т. д.

При выполнении любого штриха не нужно высоко поднимать пальцы и кисть. Исключение составляют случаи, когда при ровном ведении меха необходимо выделить отдельные звуки созвучия или аккорда, исполняемого одной рукой; эти звуки извлекаются с помощью энергичного замаха пальца.

Об отчетливости игры

Важным качеством исполнения является отчетливость. Чтобы достичь этого, надо контролировать каждый звук (сначала при игре в медленном темпе), добываясь непринужденных и четких движений кисти и пальцев. Кисть должна быть в состоянии собранности и готовности; она чуть-чуть приподнята над клавиатурой. Пальцы не просто перебирают клавиши, а работают! Их движения коротки и энергичны, каждый палец «следит» за той клавишей, которую ему предстоит нажать.

Об аппликатуе

В учебную программу нередко включаются фортепианные произведения в переложении для аккордеона. При исполнении таких произведений следует учитывать, что аккордеонная аппликатура отличается от фортепианной. Это связано с особенностями устройства аккордеона (вертикальное расположение клавиатуры, более тесная мензура, отсутствие педали) и его положением при игре, которое не позволяет в полной мере зрительно управлять движениями рук.

Например, удобный на фортепиано перенос руки иногда заменяется растяжением пальцев, чтобы избежать скачка:



Вследствие различного положения кисти, в верхнем регистре аккордеона может применяться иная аппликатура, чем в нижнем:



При игре двойных нот и аккордов или в случае, когда необходимо плавное чередование звуков и созвучий, также иногда используется аппликатура, отличная от фортепианной.



Подбирая аппликатуру, следует учитывать удобство исполнения всего музыкального отрезка, а не отдельных нотных группировок.

Чтобы избежать скачков на левой клавиатуре, необходимо рационально применять четыре играющих пальца и умело использовать басовые клавиши вспомогательного ряда.





Выработке правильных аппликатурных навыков будет способствовать игра гамм, арпеджио, аккордов, а также чтение нот с точным соблюдением аппликатуры.

О регистрах

Включение регистров в ходе исполнения должно осуществляться по возможности незаметно для слушателя. Если характер пьесы требует частой смены тембров, то необходимо заранее наметить места переключения и пальцы, которые будут нажимать на регистровые клавиши.

При выборе музыкальных красок очень важен хороший вкус, что зависит от общего музыкального развития исполнителя.

Не следует увлекаться чрезмерно частой сменой тембров, так как это нарушает целостность произведения — даже при очень ловком и «незаметном» переключении регистров.

Необходимо знать, что регистры   можно использовать для расширения диапазона вниз — до *со* и *фа* большой октавы; регистр  — для увеличения диапазона вверх — до *ми* и *ля* четвертой октавы.

В Школе не везде указаны регистры и их смена — учащемуся иногда предоставляется возможность самому определить нужный тембр, отвечающий характеру произведения.

Создание репертуара

Чтобы прочно закрепить технические навыки, выработать точность, непринужденность, автоматизм движений, необходимо постоянно повторять выученные произведения.

Активизация этой работы будет способствовать устройству вечеров, на которых учащиеся исполняют свою программу, включающую лучшие из пройденных произведений.

Созданный репертуар следует повторять не реже двух раз в неделю, не исключая и периода интенсивной работы над новыми произведениями. Это явится своего рода отдыхом, разрядкой.

Чтобы произведение не «заигралось», необходимо иногда заново восстанавливать слуховые представления и звуко-моторные связи путем детальной проработки произведения (как при разучивании): играть в замедленном темпе, проигрывать некоторые части и партии правой и левой руки отдельно, уточнять аппликатуру, вдумываться в художественное содержание пьесы и искать новые выразительные средства.

Постоянная работа над репертуаром явится залогом успешных выступлений аккордеониста перед слушателями.

Об исполнении на эстраде

Для выступления следует брать только те произведения, которые по своей сложности не превышают возможностей аккордеониста.

Нельзя выносить на сцену недоученные, «сырые» произведения.

Основная работа над техникой должна заканчиваться заблаговременно: ее интенсификация в последние дни перед концертом только нагнетает чувство беспокойства и неуверенности.

Большую роль при подготовке может сыграть запись исполнения на магнитофонную ленту: прослушивание записи позволит учащемуся проанализировать свою игру.

В последний период подготовки полезно проверить стабильность исполнения в различной обстановке. Например, можно имитировать концертную обстановку дома, играя перед родными и знакомыми.

За несколько дней до выступления следует прорепетировать всю программу — желательно в помещении, где состоится концерт.

Подготовка к выступлению — это не только отличное овладение произведением, но и психологическая настройка исполнителя. Он должен выходить на сцену с сознанием, что ему есть чем поделиться, с желанием выразить свое понимание исполняемых произведений, не заботясь о создаваемом впечатлении. Умение играть на эстраде — это в значительной степени умение сосредоточиться на содержании произведения, забыв о технике и окружающей обстановке. Конечно, встреча со слушателями всегда полнует, но чем чаще будут эти встречи, тем привычнее станет обстановка.

ТРЕТИЙ ГОД ОБУЧЕНИЯ

МОРДЕНТ

Мордент — w — мелизм *, состоящий из трех звуков: основного (над которым выставлен знак мордента), вспомогательного (ступенью выше) и снова основного. Мордент исполняется быстро, за счет длительности основной ноты.

Простой мордент

написано :

исполняется :

Перечеркнутый мордент исполняется с нижним вспомогательным звуком:

Перечеркнутый мордент

написано :

исполняется :

При исполнении мордента опорным является первый звук, в отличие от форшлага, где акцентируется следующий за ним звук:

	мордент	форшлаг
написано :		
	счет: 1 - и, 2 - и	1 - и, 2 - и
исполняется :		

Задание 1: Добавьте к некоторым звукам мелодии морденты:

* Мелизм — украшение основного звука.

Задание 2: Исполните с простыми и перечеркнутыми мордентами мелодии пьес «Ах, во саду, саду» (пример 8) и «Птичка» (пример 22).

121. Этюд

Н. ГОЛУБОВСКАЯ

Allegretto

ТРЕЛЬ

Трель — мелизм, заключающийся в быстром, многократном чередовании основного звука с соседним, ступенью выше. Обозначается сокращенно *tr* или *tr* .

пишется:



исполняется:



Трель необходимо исполнять ровно, без напряжения. «Хорошо исполнить трель — значит четко представить ее звучание» (И. Гофман).

Рекомендуется вначале играть трель в медленном темпе:



Затем — быстро, с моментами освобождения, короткую трель:



После этого можно переходить к исполнению длинных трелей в быстром темпе.

*) исполняется:



Упражнение

Three systems of musical notation for an exercise. Each system consists of a treble and bass clef staff. The first system has fingerings 2, 3 4, 5 4, 3, and 4 3. The second system has fingerings 2, 3 2, and 1. The third system has upward arrows above the notes. Chords are marked with 'B' and '7'.

Досочините партию левой руки. Исполните упражнение также в ре мажоре и ля мажоре.

122. Этюд
(Трель)

Commodo (Спокойно)

К. ЧЕРНИ

Two systems of musical notation for an étude. Each system consists of a treble and bass clef staff. The first system has fingerings 2-3 and 2-3, and includes markings 'mp', 'poco cresc.', and 'B'. The second system has fingerings 3-4, 3, 2, 3, 2, 3, and 5, and includes markings 'mf' and 'B'. Chords are marked with 'B' and '7'.

123. Танец

Й. ГАЙДН



Allegretto

The musical score is written for two staves (treble and bass clef) in 3/4 time. It consists of five systems of music. The first system starts with a treble clef, a key signature of one flat (B-flat), and a dynamic marking of *mf*. The second system has a *M* marking. The third system has a *p* marking and a *cresc.* marking. The fourth system has a *mf* marking. The fifth system has a *M* marking. The score includes various fingerings (1-5) and articulations (accents, slurs). There are also some specific markings like '7' and 'B' in the bass staff.

* При игре на аккордеоне с пятью регистрами и менее следует регистр заменять регистром а регистр регистром

РЕПЕТИЦИЯ

Репетиция — это быстрое, многократное извлечение одного и того же звука чередующимися пальцами. *

Упражнение

Разучите гамму с применением приема репетиции.

124. Этюд
(Репетиция)

К. ЧЕРНИ

* Медленное чередование повторяющихся звуков можно исполнять одним и тем же пальцем.

Musical score for piano accompaniment, consisting of two systems of staves. The first system includes dynamic markings *f*, *dim.*, and *M*, and chord symbols *B*. The second system includes chord symbols *B* and *7*.

Тридцатьвторые вдвое короче шестнадцатых. Следовательно, две тридцатьвторые равны одной шестнадцатой: $\text{♪♪} = \text{♪}$; $\text{♪♪♪} = \text{♪}$

125. Песня Торопа
из оперы „Аскольдова могилка“

А. ВЕРСТОВСКИЙ
(1799-1862)

Musical score for the song "Песня Торопа", consisting of three systems of staves. The first system is marked *Andantino* and *p*. The second system is marked *mf*. The third system includes chord symbols *B* and *M*. The score includes various musical notations such as slurs, accents, and dynamic markings.

5
1-2

mp *poco cresc.*

poco meno mosso

più mosso

poco sostenuto

rit.

fp *p* *f*

Обратите внимание на мелкие ноты в такте 20. Данный мелодический оборот представляет собой мелизм, который называется группетто и обозначается знаком ∞.

пишется:

исполняется:

Упражнение

ДЛИННЫЕ АРПЕДЖИО

Ре мажор

Ля мажор

126. Немецкий танец

Л. БЕТХОВЕН

Leggiero (Легко)

ТРЕЗВУЧИЯ И ИХ ОБРАЩЕНИЯ

Трезвучием называется аккорд из трех звуков, которые можно расположить по терциям. Любое трезвучие в тесном расположении содержит две терции. В зависимости от величины терций (большая, малая) различают трезвучия мажорные (В), минорные (М), увеличенные (Ув) и уменьшенные (Ум).

Звуки, из которых состоит трезвучие, называются:

до мажор			
	тоническое трезвучие (Т)	трезвучие IV ступ. субдоминантовое (S)	трезвучие V ступ. доминантовое (D)
ля минор			
	М	М	В

Обращением трезвучия называется такое перемещение голосов, при котором нижним звуком (басом) становится терцовый или квинтовый тон.

Упражнение

Не спеша

Определите обращения трезвучий в партии правой руки. Обозначьте буквами аккорды аккомпанемента. Транспонируйте* упражнение в соль мажор и ре мажор.

127. Токката

Д. КАБАЛЕВСКИЙ

(8-----)

Allegretto

* Транспонированием называется перенос всех звуков музыкального произведения на определенный интервал вверх или вниз. При транспонировании на любой интервал, кроме октавы, тональность меняется.

The musical score consists of six systems of two staves each (treble and bass clef). The notation is dense with chords and includes various fingerings (e.g., 4, 5, 2, 3, 4, 5) and dynamic markings. The first system starts with a forte (*f*) dynamic. The third system includes the instruction *poco a poco dim.*. The final system ends with a pianissimo (*pp*) dynamic. The bass line contains several 'B' markings, possibly indicating barre positions on the strings.

Какие виды аккордов (обращений) использованы в партии правой руки?

Задание: сыграйте аккорды на правой клавиатуре. Определите вид (обращение) каждого аккорда и затем преобразуйте все аккорды в основные трезвучия.

Упражнения

Исполните упражнения нон легато и стаккато. Определите обращения аккордов. Подберите на левой клавиатуре готовые аккорды без басов и с басами, сходные по звучанию с аккордами данных упражнений.

Зная обращения трезвучий, учащийся может записать знакомую мелодию аккордами. На основе аккордовых звуков можно придумать гармоническую фигурацию.

Полянка. Русская народная песня

Добавьте аккорды к мелодии пьесы «Полянка» (пример 34). Из трехголосных аккордов можно образовать четырехголосные, если удвоить в октаву один из его голосов. Чаще всего удваивается верхний мелодический голос.

трехголосные аккорды

четыреголосные аккорды

ОБРАЩЕНИЯ ТРЕЗВУЧИИ НА ЛЕВОЙ КЛАВИАТУРЕ

Каждая кнопка мажорного и минорного ряда дает определенное трезвучие или обращение трезвучия*. Изменить вид готового аккорда можно путем добавления баса:

готовые аккорды	обращения

Вид полученного аккорда определяется по басу (нижнему звуку) даже в том случае, если бас и аккорд берутся порознь. Различные обращения аккордов можно получить при сочетании партий правой и левой руки. Аккорды могут быть записаны в нескольких вариантах (а, б, в):

а)	в)

Полянка. Русская народная песня

Добавьте в аккомпанементе недостающие басы для получения различных обращений аккордов, как показано в такте 1. Аккорды каких ступеней используются в этой пьесе?

* Построение готовых аккордов ограничено диапазоном звукоряда соль малой октавы — фа # первой октавы.

** Цифрами обозначены обращения аккордов.

Исполните пьесу «Шуточная» (пример 18), дополнив аккомпанемент обращениями трезвучий.

Задание: допишите недостающие звуки аккордов:

128. Менуэт

Л. БЕТХОВЕН



Tempo di minuetto

Назовите обращения трезвучий в тактах 3, 10— 13. Найдите аккорды основных ступеней (I, IV, V). Проставьте сокращенные обозначения аккордов.

ВАРИАЦИИ

В форме вариаций пишутся не только произведения под таким названием, но и части сонатин, чаканы, пассакальи * и др. На основе уже имеющихся знаний учащийся сможет сочинять вариации на знакомые темы. Например:

тема

вар. 1

вар. 2

вар. 3

вар. 4

Для сочинения вариаций можно использовать темы из I части данной Школы.

* Чакана и пассакалья — это пьесы в форме полифонических вариаций; они произошли от старинных медленных танцев трехдольного размера.

«Для правильного постижения музыки недостаточно только исполнять ее, а нужно также уметь ее сочинять».

Сочините вариации на темы:

(Жан-Жак Руссо)



129. Тема и вариация



Allegretto

И. ПРАЧ

гармоническая фигурация

мелодическая фигурация

гармоническая фигурация

мелодическая фигурация

Знак \vee указывает на прием акцентированное стаккато (см. также Танец Д. Шостаковича, пример 150). От обычного стаккато данный пример игры отличается более активной работой меха (см. раздел «Акцент», I часть, с. 41).

Если приемом акцентированное стаккато нужно исполнить несколько звуков подряд, то четкость звучания каждого из них обеспечивается энергичным, широким (обобщающим) движением меха в сочетании с упругими меховыми толчками на каждой ноте.

130. Как ходил-гулял Ванюша

Русская народная песня

Обработка В. Лушников

Не спеша

Musical score for the first piece, consisting of four systems of piano and treble clef staves. The notation includes various musical symbols such as notes, rests, and chords, along with fingerings and dynamic markings like 'M', 'B', and 'sub. mp'.

131. Венгерский чардаш



росо а росо ассел.
(постепенно прибавляя темп)

Обработка В. Лушников

Moderato

Musical score for the second piece, consisting of three systems of piano and treble clef staves. The notation includes notes, rests, and chords, with fingerings and dynamic markings like 'mf legato', 'cresc.', and 'f'.

130

Allegro



132. Гимн Великому городу
из балета „Медный всадник“

Р. ГЛИЕР

Moderato (Умеренно)

Дубль-диез-знак двойного повышения звука (на 2 полутона). Дубль-бемоль(♭♭) — знак двойного понижения звука.

написано: звучит: написано: звучит:

Сыграй и определи вид обращения аккордов, а также мажорные и минорные аккорды.

133. Веселое путешествие

Очень бойко

Д. КАБАЛЕВСКИЙ

Musical score for piano, measures 1-16. The score is written in G major (one sharp) and 3/4 time. It consists of four systems of two staves each. The first system (measures 1-4) features a treble staff with eighth-note patterns and a bass staff with chords and bass notes. Fingerings are indicated by numbers 1-5. The second system (measures 5-8) continues the eighth-note patterns with various articulations like 'M' and 'B'. The third system (measures 9-12) includes a dynamic marking of *f* and features more complex rhythmic patterns. The fourth system (measures 13-16) concludes with a final cadence. The key signature and time signature are consistent throughout.



134. Полька

М. ГЛИНКА

Allegretto

Musical score for piano, measures 17-24. The score is written in G major and 3/4 time. It consists of three systems of two staves each. The first system (measures 17-20) begins with a treble staff featuring a triplet and a bass staff with chords. A dynamic marking of *mf* is present. The second system (measures 21-24) continues with eighth-note patterns and chords, including a dynamic marking of *f*. The third system (measures 25-28) concludes with a final cadence. The key signature and time signature are consistent throughout.

The musical score consists of eight systems of two staves each (treble and bass clef). The notation includes various dynamics: *ff* (fortissimo), *mf* (mezzo-forte), and *mp* (mezzo-piano). Fingerings are indicated by numbers 1-5 above or below notes. There are also markings for articulation like accents and slurs. The word "Конец" (The End) is written at the end of the fourth system. A double bar line is placed at the end of the fifth system, followed by a repeat sign (two dots). The instruction "Повторить от знака X до слова „Конец“" is located below the eighth system.

Повторить от знака X до слова „Конец“

Сколько в данной пьесе частей? Изменяется ли на протяжении пьесы тональность, лад и характер музыки?

135. Вальс

А. ГРИБОЕДОВ
rit.



Allegretto

p legato



cresc.

M

f

rit.
dim. *p* *cresc.*

M

M



136. Мазурка
из балета „Копелля“

Л. ДЕЛИБ

Темп мазурки

Играть с начала до слова „Конец“



137. Пьеса

Й. ГАЙДН

Vivo (Живо)



138. Сонатина

Т. ХАСЛИНГЕР

Allegretto

p *игриво*

f

p

f

p

f

f

Two systems of piano music. The first system contains five measures with fingerings (1, 2, 3, 2, 2, 1, 5) and dynamics (mf). The second system contains five measures with slurs and accents.

Эту пьесу надо исполнять очень ритмично, собранно. Мех следует вести энергично, упруго, не расслабляя исполнительский аппарат даже во время пауз, образующихся при игре стаккато, — это обеспечит четкое звучание опорных звуков.

Упражнение: подготовка акцента во время пауз с помощью упругого движения мехом:

A single line of musical exercise for piano, featuring slurs and accents over a series of notes.

Пунктиром показана динамика подготовительных движений. Пальцы не ударяют по клавишам, а легко прикасаются к ним.

Имитация (подражание) — это повторение каким-либо голосом темы (или мелодического оборота), прозвучавшей непосредственно перед этим в другом голосе, который во время имитации, как правило, продолжает свое движение, образуя противосложение к ней.



139. Песня

Н. ЛЮБАРСКИЙ

Andante cantabile

Two systems of musical score for '139. Песня'. The first system has five measures with dynamics (mf, M) and fingerings (3, 5, 2, 4, 1, 3, 2, 1). The second system has five measures with fingerings (2, 4, 5, 2, 3, 3, 2, 4, 3, 2) and dynamics (B).



140. Ария

Andante sostenuto (Сдержанно, не спеша)

И. С. БАХ
(1685-1750)



141. Этюд

К. ЧЕРНИ

Moderato (Умеренно)

142. Этюд

В. ЖИГАЛОВ

Оживленно

Музыкальный фрагмент с нотами и цифрами пальцев (2, 4, 2, 4, 2, 3, 2, 5, 4, 2, 3, 2, 4, 2, 3, 5, 4, 2, 3, 2, 3).

143. Этюд

Г. САЛОВ

Быстро

Музыкальный фрагмент с нотами, динамикой *f* и аккордами (Б, М, 7). Включает указания на темп: *Быстро*, *rit.*, *a tempo*.

144. Этюд

В. БУХВОСТОВ

Moderato
legato
mf

mp

f

mf

f

ЧЕТВЕРТЫЙ И ПЯТЫЙ ГОДЫ ОБУЧЕНИЯ

ХРОМАТИЧЕСКАЯ ГАММА

Хроматической называется гамма, состоящая из полутонов. Она образуется посредством заполнения целых тонов мажорной или минорной гаммы промежуточными звуками.

The image shows a chromatic scale exercise in B-flat major. The treble clef staff starts on G4 and ascends chromatically to G5. The bass clef staff starts on G3 and descends chromatically to G2. Fingerings are indicated by numbers 1-5. Slurs are used to group the notes in each hand.

Освоив исполнение гаммы каждой рукой, сыграйте ее двумя руками.



145. Этюд

К. ЧЕРНИ

Allegro

The image shows the first system of Etude 145 by Chopin. It is in 3/8 time and B-flat major. The right hand has a melodic line with slurs and fingerings. The left hand has a bass line with chords and slurs. The piece is marked 'Allegro' and 'p' (piano). The score is in grand staff (treble and bass clefs).

СЕПТАККОРДЫ

Септаккорд — это аккорд из четырех звуков, которые можно расположить по терциям. Он образуется из любого трезвучия путем добавления терции. Звуки септаккорда соответственно называются:

прима, терция, квинта, септима. Септаккорд, образованный на V ступени лада, носит название доминантсептаккорда; он состоит из мажорного трезвучия плюс малая терция.

РАЗРЕШЕНИЕ

септаккорды разных ступеней

Септаккорд имеет три обращения с терцовым тоном внизу — квинтсектаккорд ($\frac{6}{5}$), с квинтой внизу — терцквартаккорд ($\frac{4}{3}$), с септимой внизу — секундаккорд (2). Вид обращения определяется по нижнему звуку, то есть басу:

Септаккорды, образующиеся при сочетании обеих партий, также определяются по басу:

Септаккорд, состоящий из трех малых терций, называется уменьшенным. На аккордеонах с трехголосными готовыми аккордами уменьшенный септаккорд можно получить путем добавления к уменьшенному трезвучию четвертого звука.

Арпеджио доминантсептаккорда

До мажор:
короткие

длинные

Ре минор:
короткие



При наличии соответствующего диапазона звуков можно исполнять данные арпеджио в пределах трех октав.

ТРЕМОЛО

Быстрое чередование нескольких звуков или повторение одного и того же звука носит название тремоло:



Упражнение



146. Веселая игра

А. СУДАРИКОВ



* Произведение, исполняемое во время чествований

The first system of the piano accompaniment consists of three systems of two staves each. The first system begins with a treble clef and a bass clef. The treble staff contains a series of chords and melodic fragments, while the bass staff provides a harmonic foundation with chords and a few moving lines. Dynamics include *mf* and *M*. The second system continues with similar textures, featuring a *f* dynamic in the treble. The third system concludes the first system with a *B* chord and a final melodic flourish.

В 147. Латышский народный танец

Оживленно, весело, легко

Обработка В. Жигалова

The second system of the piano accompaniment consists of four systems of two staves each. The first system of this section begins with a treble clef and a bass clef. The treble staff contains a series of chords and melodic fragments, while the bass staff provides a harmonic foundation with chords and a few moving lines. Dynamics include *mf* and *M*. The second system continues with similar textures, featuring a *p* dynamic in the treble. The third system concludes the second system with a *B* chord and a final melodic flourish. The fourth system concludes the second system with a *B* chord and a final melodic flourish.

The first system of the musical score consists of two staves. The upper staff is in treble clef with a key signature of two sharps (F# and C#) and a 2/4 time signature. It contains a melodic line with various fingerings indicated by numbers 1-5. The lower staff is in bass clef and contains a bass line with chords and fingerings. Chords are labeled with Cyrillic letters: 'Б' (B major) and 'М' (M major). The system concludes with a first ending bracket and a second ending bracket.

148. Гармошка - говорушка

Напевно

Е. КУЗНЕЦОВ

The second system continues the piece with two staves. The upper staff features a melodic line with a dynamic marking of *mp* (mezzo-piano) and various fingerings. The lower staff provides harmonic support with chords and bass notes. Chords are labeled with Cyrillic letters: 'Б' (B major), 'М' (M major), and 'Б3' (B major triad). The system ends with a first ending bracket.

The third system consists of two staves. The upper staff has a melodic line with fingerings and a first ending bracket. The lower staff contains a bass line with chords and fingerings. Chords are labeled with Cyrillic letters: 'Б' (B major), 'М' (M major), and 'Б7' (B major with dominant seventh).

The fourth system consists of two staves. The upper staff features a melodic line with a first ending bracket and fingerings. The lower staff contains a bass line with chords and fingerings. Chords are labeled with Cyrillic letters: 'Б' (B major), 'М' (M major), and 'Б7' (B major with dominant seventh).

The fifth system consists of two staves. The upper staff has a melodic line with a first ending bracket, a second ending bracket, and fingerings. The lower staff contains a bass line with chords and fingerings. Chords are labeled with Cyrillic letters: 'Б' (B major), 'Б7' (B major with dominant seventh), and 'М' (M major). A dynamic marking of *mf* (mezzo-forte) is present.

The sixth system consists of two staves. The upper staff features a melodic line with fingerings and a first ending bracket. The lower staff contains a bass line with chords and fingerings. Chords are labeled with Cyrillic letters: 'Б' (B major), 'Б7' (B major with dominant seventh), and 'М' (M major). A dynamic marking of *f* (forte) is present.

The musical score consists of five systems of piano accompaniment. Each system includes a treble and bass clef staff. The first system features a complex melodic line in the treble with many slurs and ornaments, and a bass line with chords and some melodic movement. Fingerings are indicated with numbers 1-5. The second system continues the melodic development with slurs and includes dynamic markings like *mf* and *M*. The third system shows a change in texture with more chords and slurs, including first and second endings. The fourth system has a *tr* marking and continues the melodic and harmonic progression. The fifth system concludes with a *замедляя* (ritardando) marking and dynamic markings *tr* and *p*.

149. Вариации на тему русской народной песни „Посею лебеду“

Довольно скоро

В. ИВАНОВ

The score begins with a treble clef staff containing a melodic line starting with a circled 5 and a bass clef staff with chords. The tempo is marked 'Довольно скоро' and the dynamics include *f* and *p*. Fingerings are indicated with numbers 1-5.

First system of musical notation. Treble clef, key signature of one sharp (F#). Fingerings: 3, 5, 3, 2, 1, 1. Chords: B, M, M, M, #7, M, M, M, #7, M, M. Dynamics: *mf*.

Second system of musical notation. Treble clef. Fingerings: 5, 4, 3, 2, 1, 3, 2, 1, 5. Chords: B, 7, B, B, 7, B, M, M, M.

Third system of musical notation. Treble clef. Fingerings: 1, 5, 2, 1, 5, 2, 1, 3, 1, 12, 4, 3. Chords: #7, M, M, #7. Dynamics: *p*.

Fourth system of musical notation. Treble clef. Fingerings: 8. Chords: #7, M, #7. Dynamics: *mp*, *mf*, *cresc.*, *f*.

Fifth system of musical notation. Treble clef. Fingerings: 1, 2, 1, 3, 1, 3, 2, 3, 1, 4. Chords: B, 7, B, B, 7, B.

Sixth system of musical notation. Treble clef. Fingerings: 3, 3, 4, 3, 1, 5, 3, 4, 4. Chords: M, M, 7, M, M, 7.

Seventh system of musical notation. Treble clef. Fingerings: 1, 2, 3, 4, 3, 4, 5, 1, 2, 3, 4, 3, 4, 5, 1, 5, 5, 3. Chords: B, #B, #B, #B, #B, M, B, M, #7. Dynamics: *sp*, *cresc.*, *dim.*, *замедляя*.

Медленно

ускоряя

В темпе

cresc. poco a poco

sp

cresc.

150. Танец

Vivace (Живо, весело)

Д. ШОСТАКОВИЧ

mf

1.

2.

The exercise consists of five systems of two staves each. The first system includes fingerings like 2 3 2 3 and 2 1 1 3. The second system has slurs and fingerings like 2 4 2 1. The third system features slurs and fingerings like 3 2 1 5 1 5 and 3 2 3 2. The fourth system includes slurs and fingerings like 5 3 and 2 3 4 1. The fifth system has slurs and fingerings like 3 4 5 3 4 5 and 3 4 5 3 4 5. The piece concludes with a double bar line and repeat dots.

Сколько частей в этой пьесе? Обратите внимание на акцентированное стаккато. Чтобы освоить это произведение, необходимо поиграть хроматическую гамму левой и правой рукой.

151. Марш

Tempo di marcia

С. ПРОКОФЬЕВ
(1891-1953)

The first system of the march shows the beginning of the piece. It starts with a piano (p) dynamic marking and a tempo marking of 'Tempo di marcia'. The music is in G major (one sharp) and 3/4 time. The first system includes a piano (p) dynamic marking and a tempo marking of 'Tempo di marcia'. The piece begins with a piano (p) dynamic marking and a tempo marking of 'Tempo di marcia'. The first system includes a piano (p) dynamic marking and a tempo marking of 'Tempo di marcia'. The piece begins with a piano (p) dynamic marking and a tempo marking of 'Tempo di marcia'.

5 3 5 5 4 3 4 3 5 3 5 3 5 3 4 1

mf *p*

B B

3 4 2 3 1 5 1 3 4 2 5 3 1 5 2 3-4

mf

B B B M B

B 4 3 4 3 4 3 4 3 4 3

2 5 4 2 1 4 2 1 1

f *f* *p*

B

3 4 4 5 4 4

poco a poco cresc.

B B B

3 4 5 3 2 3 4 3 2 3

f

B B

4 3 4 3 2 3 5 4 5 4 4 2 3 4 3-1 5 3 2

p *f*

B

152. Мечты

Г. ПАХУЛЬСКИЙ

Moderato

p Б Б 7 Б *mp* М М

1 3 2 1 2 1 2 3 2 4 2

Б⁴ 3 2 5 3 4 3 5 2 Б

2 3 2 1 1

7 М *Y più f* Б 7 7

Б

pp *Y* Б 7 Б *mf* 3-4 5

Б

4 3 4 4 5 3-4 5 3 4 5 4 2

p Б 3 2 3

rit.

a tempo

p Б Б 7 Б *mp* М М

1 3 2 1 2 1 2 3 2 4 2

4 3 2 5 4 3 5 2 3

7 М *Y più forte* Б 7 7

1 1

2188 v

pp y Б mf 5 2 4 2 3 2 4

rit. p 3 Б Б Б Б 5 Б 3

a tempo p Б Б 7 mp М М

7 М y più forte 5 7

rit. 7 pp y Б 7 Б

153. Грустная песенка

9. КАЛИННИКОВ (1866-1900)

Andante p М Б М cresc. М Б

rit. a tempo p М Б М cresc. М Б

più mosso

p *mf* *B* *y* *M* *B* *y* *M*

cresc. *M* *B* *7* *mf* *B* *y* *M* *B* *7*

cresc. *B* *f* *B* *M+Y* *pp* *вполголоса* *M* *B* *M*

rit. *a tempo* *Tempo I* *rit.* *a tempo* *rall.*

Detailed description: This system contains the first three measures of the piano score. The right hand features a melodic line with various ornaments and slurs, while the left hand provides harmonic support with chords and bass lines. Dynamic markings range from piano (p) to mezzo-forte (mf) and fortissimo (f). Performance instructions include 'più mosso' and 'a tempo'.

154. Марш Черномора
из оперы „Руслан и Людмила“

М. ГЛИНКА

Tempo di marcia

Detailed description: This system contains the next three measures of the piano score. It begins with a first ending bracket. The right hand continues the melodic theme with rhythmic patterns, and the left hand maintains the bass line. Dynamics include fortissimo (f) and piano (p). The tempo marking 'Tempo di marcia' is present.

First system of musical notation. Treble clef, key signature of two sharps (F# and C#). The piece begins with a repeat sign and first ending bracket. The right hand plays a series of chords and eighth notes. The left hand has a bass line with notes B and B. Fingerings are indicated above the notes. Dynamics include *p*.

Second system of musical notation. Treble clef. The right hand features a melodic line with slurs and accents. The left hand has chords and a bass line with notes B and 5. Fingerings are indicated above the notes. Dynamics include *f*, *ff*, and *pp*.

Third system of musical notation. Treble clef. The right hand has a melodic line with slurs. The left hand has chords and a bass line with notes B and B. Fingerings are indicated above the notes. Dynamics include *ff* and *p*.

Fourth system of musical notation. Treble clef. The right hand has a melodic line with slurs. The left hand has chords and a bass line with notes B and B. Fingerings are indicated above the notes. Dynamics include *mf*.

Fifth system of musical notation. Treble clef. The right hand has a melodic line with slurs. The left hand has chords and a bass line with notes B and B. Fingerings are indicated above the notes. Dynamics include *p dolce*. A circled 'S' symbol is present above the first measure.

Sixth system of musical notation. Treble clef. The right hand has a melodic line with slurs. The left hand has chords and a bass line with notes B and B. Fingerings are indicated above the notes. Dynamics include *p*.

Seventh system of musical notation. Treble clef. The right hand has a melodic line with slurs. The left hand has chords and a bass line with notes B and B. Fingerings are indicated above the notes. Dynamics include *mf*.

5 2 1 1 4 2 5 3 5 3 1 2 1 4 2 5 5

B B B B B B B B

f

ff *p*

3 2 B 5 2 4 5

1. *v*

p

3 3 4 2 2 5

12. *v*

f *ff* M M M

4 4 3 4

f *p* M M *ff*

5

1. *v* *p*

5

12. *mf*

2 5 5 2 5 3 3 2

B B B B

Конец

155. Тарантелла

А. ДЖУЛИАНИ

Presto

(8- при повт.)

The musical score is written for piano and consists of seven systems. Each system contains a treble and bass staff. The piece begins with a *Presto* tempo marking. The first system includes dynamics *mf* and *M*, and features fingerings 3, 4, and 5. The second system includes *mf* and *P*. The third system includes *f*. The fourth system includes *p*. The fifth system includes *p* and *M*. The sixth system includes *p dolce*. The seventh system includes *cresc.*. The score is marked with various articulations and fingerings throughout.

156. Венгерский танец №5

Allegro

И. БРАМС

First system of musical notation. Treble clef with a key signature of two flats. The right hand features a melodic line with fingering numbers 1, 2, 3, 1, 4, 5, 2, 1, 4, 5, 4. The left hand has chords with fingering 5, 5. Chords are marked with 'M' and '#7'. A double bar line is present. The second part of the system is marked *f marcato* and contains chords marked with '7' and 'B'.

Second system of musical notation. Treble clef. Right hand has fingering 4, 1, 5, 4, 3, 2. Chords are marked with 'M', '7', and 'B'. The system is divided into two parts by a dashed line. The first part is marked *rit.* and the second part is marked *a tempo*.

Third system of musical notation. Treble clef. Right hand has fingering 3, 4, 5, 3, 3, 2, 4, 3, 2. Chords are marked with 'B', '#7', and 'M'. The system is divided into two parts by a dashed line.

Fourth system of musical notation. Treble clef. Right hand has fingering 4, 3, 5, 3, 5, 4, 3, 5, 3. Chords are marked with 'M' and 'B'. The system is divided into two parts by a dashed line. The second part is marked *Vivace*.

Fifth system of musical notation. Treble clef. Right hand has fingering 5, 1, 3, 5, 1, 3, 5, 4, 3, 5, 3, 5, 4, 3, 5, 4, 3. Chords are marked with 'sf' and 'B'. The system is divided into two parts by a dashed line.

Sixth system of musical notation. Treble clef. Right hand has fingering 5, 4, 5, 2, 1, 4, 2, 5, 2, 4, 2, 3, 4, 2, 5. Chords are marked with 'p' and 'B'. The system is divided into two parts by a dashed line. The first part is marked *poco rit.* and the second part is marked *a tempo*.

Seventh system of musical notation. Treble clef. Right hand has fingering 4, 2, 5, 5, 2, 5, 3, 5, 2. Chords are marked with 'B' and 'M'. The system is divided into two parts by a dashed line. The first part is marked *poco rit.* and the second part is marked *a tempo*. The system concludes with a *Coda* section and a *Da Capo* instruction.

157. Сонатина

Л. БЕТХОВЕН

Andantino cantabile (Не скоро, напевно)

The musical score is presented in six systems, each with a treble and bass staff. The notation includes various musical elements:

- System 1:** Starts with a piano (*p*) dynamic. The right hand features a melodic line with a circled first measure and a circled triplet. The left hand provides harmonic support with chords and bass notes.
- System 2:** Includes a crescendo (*cresc.*) marking. The right hand has a melodic phrase with a circled first measure. The left hand continues with chords and bass lines.
- System 3:** Features a piano (*p*) dynamic marking. The right hand has a melodic line with a circled first measure. The left hand has chords and bass notes.
- System 4:** Continues the melodic and harmonic development. The right hand has a circled first measure. The left hand has chords and bass notes.
- System 5:** Starts with a mezzo-forte (*mf*) dynamic. The right hand has a melodic line with a circled first measure. The left hand has chords and bass notes.
- System 6:** Concludes the piece with a piano (*p*) dynamic. The right hand has a melodic line with a circled first measure. The left hand has chords and bass notes.

Musical score for piano, measures 1-20. The score is in G major and 2/4 time. It features a melody in the right hand and a bass line in the left hand. Dynamics include *mf* and *p*. Fingerings and articulation are clearly marked throughout.

158. Рондо

А. ДИАБЕЛЛИ
(1781-1858)

Allegretto

Musical score for piano, measures 21-30. The score is in G major and 2/4 time. It continues the piece with a melody in the right hand and a bass line in the left hand. Dynamics include *p* and *pp*. A *cresc.* marking is present in measure 28.

First system of musical notation. Treble clef with a key signature of one sharp (F#). The right hand features a complex melodic line with many slurs and fingerings (4, 2, 4, 3, 3, 5, 5, 5, 8, 2, 1, 2, 4). The left hand has a bass line with chords and some slurs. Dynamics include *sf* and *M*. Chords are labeled with 'B'.

Second system of musical notation. Treble clef. The right hand continues with slurs and fingerings (1, 3, 1, 4). The left hand has chords and a bass line with slurs. Dynamics include *f*. Chords are labeled with 'B' and 'M'.

Third system of musical notation. Treble clef. The right hand has a melodic line with slurs and fingerings (4, 2, 5, 2, 5, 4, 2, 4, 2, 3, 3). The left hand has chords and a bass line with slurs. Chords are labeled with 'B'.

Fourth system of musical notation. Treble clef. The right hand has a melodic line with slurs and fingerings (3, 7, 5). The left hand has chords and a bass line with slurs. Dynamics include *p* and *cresc.*. Chords are labeled with 'B'.

Fifth system of musical notation. Treble clef. The right hand has a melodic line with slurs and fingerings (4, 2, 4, 5, 2, 1). The left hand has chords and a bass line with slurs. Dynamics include *f* and *p*. Chords are labeled with 'B' and 'M'.

Sixth system of musical notation. Treble clef. The right hand has a melodic line with slurs and fingerings (2, 4, 1, 3, 1, 4, 5). The left hand has chords and a bass line with slurs. Chords are labeled with 'B' and 'M'.

Seventh system of musical notation. Treble clef. The right hand has a melodic line with slurs and fingerings (5, 5, 1, 4, 5, 1, 2, 4, 4, 3, 2, 1, 1, 3). The left hand has chords and a bass line with slurs. Dynamics include *p* and *cresc.*. Chords are labeled with 'B', 'M', and 'M'.

This musical score is for a piano piece, page 166. It consists of six systems of music, each with a treble and bass staff. The key signature is one sharp (F#) and the time signature is 4/4. The score includes various dynamics such as *f*, *p*, *sf*, *dim.*, *cresc.*, and *dolce*. There are also articulations like *M* (marcato) and *sf* (sforzando). Fingerings are indicated by numbers 1-5. Chords are labeled with 'B' (B major) and '7' (dominant seventh). The piece features complex textures with rapid sixteenth-note passages and sustained chords.

159. Легкая сонатина



Andante

В. МОЦАРТ

(8-7)

Coda

РОНДО
Allegro

169

160. Хорал

Е. ГОЛУБЕВ

Andante (8- - -)

161. Инвенция №3

П. ЧЕКАЛОВ

Умеренно, протяжно

(8-7)

162. Фугетта

Д. ЦИПОЛИ

Andante

5 4 3 4 4 4 2 5

4 5 2 3 4 4 3 2 4 2 5 3 2 3 4 3

B B B B B

3-4 3 5 rit.

B B B

163. Органная прелюдия до мажор

И. С. БАХ

(8 Andante)

p tranquillo

5 3-4 2 3 1 2 3 1

1 5 3 1 2 3 1 3 1 3 1 2 3 1

B B B M B M B

5 3 2 1 3 3 2 1 3

1 3 2 1 3 5 3 2 1 3

B B B M B B

poco a poco *cresc.*

First system of musical notation. Treble clef, key signature of one sharp (F#). The right hand features a melodic line with slurs and fingerings (1, 4, 1, 4, 5, 5, 3, 4). The left hand provides harmonic support with chords and single notes, including a dynamic marking of *f* and chord symbols B and B#.

Second system of musical notation. Treble clef. The right hand continues the melodic line with slurs and fingerings (3, 2, 1, 4, 4, 3, 2, 5, 1, 3, 4, 1, 4, 5). The left hand includes a dynamic marking of *f* and chord symbols B. The word "sostenuto" is written above the staff.

Third system of musical notation. Treble clef. The right hand features slurs and fingerings (5, 2, 5, 4, 1, 5, 4). The left hand includes a dynamic marking of *p* and chord symbols B, M, and Y.

Fourth system of musical notation. Treble clef. The right hand features slurs and fingerings (5, 4, 3, 1, 3, 4, 4). The left hand includes a dynamic marking of *f* and chord symbols B.

Fifth system of musical notation. Treble clef. The right hand features slurs and fingerings (5, 4, 5, 5, 4, 4, 5). The left hand includes a dynamic marking of *p non legato* and chord symbols B.

Sixth system of musical notation. Treble clef. The right hand features slurs and fingerings (5, 5, 4, 5, 4). The left hand includes a dynamic marking of *mf* and the instruction "poco a poco cresc.". The word "sostenuto" is written above the staff, and "a tempo" is written below it. Chord symbols B are present.

164. Органная прелюдия ре минор

И. С. БАХ

Andante maestoso

The image displays a page of musical notation for a piano piece, consisting of seven systems of staves. Each system contains a treble clef staff and a bass clef staff. The notation includes various musical elements such as notes, rests, and fingerings. The first system is marked *p dolce* and includes a circled cross symbol. The second system is marked *cresc.* and includes a circled cross symbol. The third system is marked *pp* and includes a circled cross symbol. The fourth system includes a circled cross symbol. The fifth system includes a circled cross symbol. The sixth system includes a circled cross symbol and the letter *M*. The seventh system includes a circled cross symbol and the letter *P*. The page number 174 is located in the top left corner. The page number 3188 K is located at the bottom center.

This piano score consists of five systems of music. The first system features a treble clef with a key signature of one flat and a 4/4 time signature. It includes fingerings (5, 4, 5, 4, 5, 4, 5, 4, 5, 4, 5, 4) and a bass clef line with notes B, 2, 3, 5, 4. The second system begins with a circled '2' and includes the marking 'B allarg.'. The third system starts with 'a tempo' and 'ff sempre', with 'M' and 'Y' markings above the bass line. The fourth system includes 'M' and 'B' markings above the bass line. The fifth system is marked 'allarg. pesante' and ends with 'ff M' and a circled '7'.

165. Этюд

Г. БЕРТИНИ

This piano score is for '165. Этюд' by G. Bertini. It is marked 'Vivo' and 'f M'. The first system includes fingerings (1, 5, 4, 3, 2, 1, 3, 2, 1, 2, 4, 3, 1, 3, 1, 4, 3, 1, 4, 3) and a circled '7'. The second system includes fingerings (2, 3, 1, 3, 2, 1, 3, 2, 4, 1, 2, 3, 1, 2, 3, 1, 2, 3, 4, 3, 2, 1, 5, 4, 3, 2, 1, 3, 1) and a circled '7'. The score includes various dynamics and markings such as 'f M', 'B', and 'M'.

2 4 1 3 1 4 3 2 1 4 5 2 3 1 2 4 5 1 2 3 1 2 3 1

M B M B M

3 4 5 1 2 1 2 4 3 1 3 2 1 3 2 5 2 1 2 5 4 1 3 4 2 4 2 3 1 3

7 M B M B

1 2 4 2 3 5 1 2 3 5 3 4 5 1 1 1 1 1 3 b3 b

7 B M

1 3 1 4 3 2 5 4 5 4 3 2 1 3 2 1 4 3 2 1 3 3 3

B M M 7 M

166. Этюд

Ф. БУРГМЮЛЛЕР

Vivo

p B 7 cresc. B 7 f B M dim. 7

p B 7 cresc. B 7 f B M B dim.

1. 2. 7 B p 7 f B

First system (measures 1-4): Treble clef contains a melodic line with fingerings (2, 3, 2, 1, 1, 2, 3, 2, 3, 1, 2, 3, 1, 2, 1, 2, 1, 2, 3, 2, 1) and slurs. Bass clef contains chords with fingerings (4, 3, 3, 4, 2, 3, 2, 3, 2). Dynamics include *p* and *M*.

Second system (measures 5-8): Treble clef contains a melodic line with fingerings (2, 3, 5, 2, 3, 5, 1, 2, 3, 1, 2, 3, 2, 3) and slurs. Bass clef contains chords with fingerings (3, 2, 2, 5, 4, 4, B, 2, 3, 5, B, 2, 3, 5, 5, 2). Dynamics include *p*, *B*, and *cresc.*

Third system (measures 9-12): Treble clef contains a melodic line with fingerings (2, 2, 2, 1, 2, 3, 1, 1, 1, 1, 1, 5-4, 5, 3, 2, 1) and slurs. Bass clef contains chords with fingerings (5, 5, 4, 2, 3, 2, 3, 2, 3, 2, 3, 2, 3). Dynamics include *M*, *f*, *risoluto*, *sf*, and *dim.*

Fourth system (measures 13-16): Treble clef contains a melodic line with fingerings (1, 2, 3, 4, 1, 3, 2, 4, 1, 3) and slurs. Bass clef contains chords with fingerings (4, B, 7, B, 7, B, M, 7). Dynamics include *a tempo*, *p*, *B*, *f*, and *M*.

Fifth system (measures 17-20): Treble clef contains a melodic line with fingerings (1, 1, 4, 2, 3, 4, 3, 4, 2, 3, 2, 3) and slurs. Bass clef contains chords with fingerings (5, B, 2, 3, B, M, 7). Dynamics include *cresc.*, *B*, *M*, and *sf*.

Sixth system (measures 21-24): Treble clef contains a melodic line with fingerings (1, 4, 1, 3, 1, 2, 1, 3, 4, 5, 1, 2, 3, 4, 2, 1, 3, 1, 2, 1, 2) and slurs. Bass clef contains chords with fingerings (B, 7, 4, 7, B, 7, B, 7, B). Dynamics include *B*, *cresc.*, *f*, and *sf*.

Seventh system (measures 25-28): Treble clef contains a melodic line with fingerings (1, 2, 1, 2, 1, 3, 1, 1, 5, 2, 1, 1, 5) and slurs. Bass clef contains chords with fingerings (3, 2, M, 7, B, 5). Dynamics include *sf* and *B*.

167. Этюд

А. ПОПОВ

Довольно скоро

The musical score consists of seven systems of piano and bass staves. The key signature is three flats (B-flat, E-flat, A-flat) and the time signature is 4/4. The tempo is marked 'Довольно скоро' (Moderato). The score includes various dynamics: *mf*, *p*, *f*, *pp*, *cresc.*, and *dim.*. Fingerings are indicated by numbers 1-5 above the notes. The piece features complex rhythmic patterns, including sixteenth-note runs and chords. The bass line provides a steady accompaniment with eighth-note patterns. The score concludes with a *dim.* marking and a final chord.

168. Этюд

Con fuoco (С огнем)

Г. БЕРТИНИ

System 1: Treble clef with fingerings (2, 5, 2, 1, 5, 1, 2, 5, 2, 1) and slurs. Bass clef with chords B, 7, B, M, 7. Dynamics include *f* and *B*.

System 2: Treble clef with fingerings (1, 2, 5, 2, 1, 2, 1, 2, 5, 2, 1, 2, 1) and slurs. Bass clef with chords B, 7, B, 7, B, B. Dynamics include *p* and *ff*.

System 3: Treble clef with fingerings (5, 2, 1, 5, 3, 2, 1, 2, 1, 5, 3, 1, 3, 2) and slurs. Bass clef with chords B, B, B, M, 7, #7. Dynamics include *Mf*.

System 4: Treble clef with fingerings (1, 2, 3, 2, 4, 3, 2, 1, 3, 5, 1, 3, 5, 1, 3, 5, 1, 2, 4, 1, 2, 3, 4, 1, 2, 4, 3, 2, 1, 3, 2) and slurs. Bass clef with chords M, M, M, #7, M, M, M, #7. Dynamics include *p*.

System 5: Treble clef with fingerings (3, 5, 1, 3, 3, 2, 1, 2, 1, 5, 3, 1, 3, 2) and slurs. Bass clef with chords M, M, M, #7, M, M, M, #7. Dynamics include *f*.

System 6: Treble clef with fingerings (5, 3, 2, 1, 2, 1, 3, 2, 4, 5, 2, 1, 3, 2) and slurs. Bass clef with chords M, M, M, #7, M, #7, #7. Dynamics include *f*.

System 7: Treble clef with fingerings (3, 5, 2) and slurs. Bass clef with chords M, #7, M, M. Dynamics include *p* and *замедляя* (ritardando).

169. Этюд

Allegro vivace (Быстро, живо)

Л. ШИТТЕ

The musical score is written for piano and consists of five systems. The first system begins with a treble clef, a key signature of one sharp (F#), and a 2/4 time signature. It starts with a forte dynamic (*ff*) and includes a circled treble clef and a circled key signature. The first system contains ten measures with various chords and melodic lines. The second system contains six measures, including a first ending bracket. The third system contains six measures, including a second ending bracket and a mezzo-forte dynamic (*mf*). The fourth system contains six measures, including a piano dynamic (*p*). The fifth system contains six measures, including a piano dynamic (*p*). The score concludes with a double bar line and repeat dots.

1.

2.

rit. a tempo

ГАММЫ, АРПЕДЖИО, АККОРДЫ

Аккорды тонического трезвучия

До мажор Гамма

Короткие арпеджио

Длинные арпеджио

Ля минор (гармоническая)

Ля минор (мелодическая)

Аппликатура гамм, арпеджио на левой клавиатуре одинаковы во всех тональностях.

Соль мажор

Ми минор (гармоническая)

Ми минор (мелодическая)

Ре мажор

Си минор (гармоническая)

Си минор (мелодическая)

ГАММЫ
(правая клавиатура)

(5)

Аппликатура гаммы до мажор: 123, 1234, 1 применяется в двенадцати гаммах, начинающихся с белой клавиши; шести мажорных: до, соль, ре, ля, ми, си; и шести минорных: ля, ми, си, ре, соль, до (гармонические и мелодические гаммы исполняются одинаковой аппликатурой, кроме тоналностей фа минор и до минор).

различной аппликатурой (они начинаются с черных клавиш, кроме фа мажора).

Одинаковая аппликатура (23, 123, 1234, 1) в гармонических гаммах: фа #, до # минор, в гармонической и мелодической гамме соль # минор.

Шесть бемольных мажорных гамм: фа, сиб, миб, ляб, реб, сольб (или фа# мажор) исполняются

Остальные минорные гаммы: ре#, фа, сиб минор исполняются различной аппликатурой.

Ля мажор

Фа # минор (гармоническая)

Фа # минор (мелодическая)

Ми мажор

До # минор (гармоническая)

До # минор (мелодическая)

Си мажор

Соль # минор (гармоническая)



Фа # мажор



Ре # минор (гармоническая)



Ре # минор (мелодическая)



КОРОТКИЕ АРПЕДЖИО, АККОРДЫ

До-мажорная аппликатура коротких арпеджио и четырехголосных аккордов: 1235, 1245, 1245 применяется во всех мажорных тональностях и минорных: ля, ми, ре#, ре минор. В остальных минорных

тональностях: си, фа#, до#, соль #, соль, до, фа, си b минор применяется другая аппликатура: 1235, 1245, 1235.

Фа мажор



Ре минор (гармоническая)



Ре минор (мелодическая)



Си b мажор



Соль минор (гармоническая)



Соль минор (мелодическая)



Ми ♭ мажор

До минор (гармоническая)

До минор (мелодическая)

Ля ♭ мажор

Фа минор (гармоническая)

Фа минор (мелодическая)

ДЛИННЫЕ АРПЕДЖИО

До-мажорная аппликатура длинных арпеджио: 123, 123, 5 применяется в мажорных и минорных тональностях, начинающихся с белой клавиши, а также в фа♯ мажоре и ре♯ миноре.

Другая аппликатура: 212, 412, 4 применяется в мажорных и минорных тональностях, начинающихся с черной клавиши. (Кроме си♭ минора, где применяется третья аппликатура: 231, 231, 2.)

Ре♭ мажор

Си ♭ минор (мелодическая)

Си ♭ минор (мелодическая)

Разучивание гамм, арпеджио, аккордов
Гаммы

Не спеша Не спеша

Умеренно

Этот пример и все последующие можно исполнять каждой рукой отдельно и двумя руками в диапазоне двух, трех октав.

Умеренно

Умеренно

Умеренно Подвижно

Чем быстрее темп, тем меньше опорных звуков, ударений, акцентов.

Арпеджио, аккорды

Исполнять каждой рукой отдельно и двумя руками

Короткие

Медленно Умеренно

Медленно Умеренно

Медленно, умеренно

Подвижно

Умеренно **Подвижно** **Быстро**

Медленно, умеренно **Умеренно, подвижно**

При увеличении темпа следует акцентировать только первую долю такта.

Длинные арпеджио

Умеренно **Подвижно** **Быстро**

Ломаные арпеджио **Разложенные аккорды**

В быстрых темпах упражнения можно исполнять одной правой рукой.

Арпеджио на левой клавиатуре

Короткие арпеджио **Длинные**

БУКВЕННЫЕ ОБОЗНАЧЕНИЯ НОТ

до — C, c	до-диез — Cis, cis	до-бемоль — Ces, ces
ре — D, d	ре-диез — Dis, dis	ре-бемоль — Des, des
ми — E, e	ми-диез — Eis, eis	ми-бемоль — Es, es
фа — F, f	фа-диез — Fis, fis	фа-бемоль — Fes, fes
соль — G, g	соль-диез — Gis, gis	соль-бемоль — Ges, ges
ля — A, a	ля-диез — Ais, ais	ля-бемоль — As, as
си — H, h	си-диез — His, his	си-бемоль — B, b

- Accelerando, сокр. accel. (аччелерáндо) — ускоряя
 Adagio (адáжио) — медленно, спокойно
 Ad libitum, сокр. ad lib. (ад либитум) — по желанию
 Agitato (аджитáто) — возбужденно, взволнованно
 Alla marcia (áлля мáрча) — маршеобразно
 Allargando, сокр. allarg. (алляргáндо) — расширяя, замедляя
 Allegretto (аллергэ́тто) — оживленно
 Allegro (аллэ́гро) — скоро, весело
 Andante (андáнте) — не спеша
 Andantino (анданти́но) — несколько скорее, чем Andante
 Animato (анимáто) — воодушевленно
 Assai (ассáи) — весьма, очень
 A tempo (а тэ́мпо) — в темпе
 Cantabile (канти́биле) — напевно
 Coda (ко́да) — заключение
 Commodo (ко́мmodo) — спокойно
 Con (кон) — с
 Con brio (кон брио) — с огнем
 Con moto (кон мото) — с движением
 Crescendo, сокр. cresc. (крещéндо) — усиливая
 Da capo, сокр. D. C. (да ка́по) — с начала
 Dal segno (даль сéньо) — от знака
 Diminuendo, сокр. dim. (диминуэ́ндо) — стихая
 Dolce (дóльче) — нежно
 Espressivo, сокр. espr. (эспрэ́ссиво) — выразительно
 Fine (финэ) — конец
 Forte, сокр. f (фо́ртэ) — громко
 Fortissimo, сокр. ff (форти́ссимо) — очень громко
 Glissando, сокр. gliss. (глиссáндо) — скользя
 Grazioso (грациóзо) — грациозно
 Grave (грáвэ) — тяжело, важно
 Largetto (ляргéтто) — довольно широко
 Largo (ля́рго) — широко
 Legato (легáто) — связно
 Lento (лэ́нто) — протяжно
 Maestoso (маэсто́зо) — величественно, торжественно
 Marcato (марка́то) — подчеркивая
 Meno (мэ́но) — менее
 Meno mosso (мэ́но мо́ссо) — менее подвижно
 Moderato (модерáто) — умеренно
 Molto (мóльто) — очень
 Morendo (морэ́ндо) — замирая
 Non (нон) — не
 Non troppo (нон трóппо) — не слишком
 Pianissimo, сокр. pp (пианис́симо) — очень тихо
 Piano, сокр. p (пиáно) — тихо
 Più (пиу́) — более
 Più mosso (пиу́ мо́ссо) — более подвижно
 Poco a poco (по́ко а по́ко) — мало-помалу, постепенно
 Presto (прэ́сто) — очень быстро
 Rallentando, сокр. rall. (раллентáндо) — замедляя
 Risoluto (ризолóто) — решительно
 Ritardando, сокр. ritard. (ритардáндо) — замедляя постепенно
 Ritenuto, сокр. rit. (ритэ́нуто) — сдерживая темп
 Rubato (рубáто) — свободно в темповом отношении
 Scherzando (скерца́ндо) — шутливо
 Sforzando, сокр. sf (сфорца́ндо) — с силой, выделяя
 Sempre (сэ́мпрэ) — все время, всегда
 Simile, сокр. sim. (симиле) — так же, подобно
 Sostenuto (состэ́нуто) — выдержанно
 Staccato, сокр. stac. (стакка́то) — отрывисто
 Subito, сокр. sub. (субито) — внезапно
 Tempo primo, сокр. Tempo I (тэ́мпо примо) — первоначальный темп
 Tenuto, сокр. ten. (тэ́нуто) — выдержанно
 Tranquillo (транкви́ллэ) — спокойно, безмятежно
 Tutti (ту́тти) — все
 Vivace (вивáче) — обозначение быстрого темпа, среднего между Allegro и Presto
 Vivo (ви́во) — живо

Схема правой и левой клавиатуры

